

Guida



Spiegazione dei simboli utilizzati nella Guida e nel Manuale di riferimento

Pulsanti del telecomando Beo4

TV
LIST
▲
▼

Esempio di messaggio sul display del telecomando Beo4

STORE

Esempio di messaggio sullo schermo del televisore

TV 12

La Guida e il Manuale di riferimento

La presente Guida contiene tutte le informazioni necessarie per ottenere le migliori prestazioni dal prodotto acquistato. Il Manuale di riferimento contiene informazioni sul collegamento e l'azionamento di apparecchiature esterne, nonché una descrizione generale dei menu a video.

Il rivenditore Bang & Olufsen è tenuto a consegnare, installare e configurare il prodotto. Tuttavia questa Guida e il relativo Manuale di riferimento contengono tutte le informazioni necessarie per l'installazione e la configurazione qualora il cliente decidesse di spostare il prodotto o di espandere l'impianto in un secondo momento.

Sia la Guida d'uso che il Manuale di riferimento contengono un indice che agevola la ricerca degli argomenti specifici che si desidera approfondire.

Presentazione di BeoSystem 1, 4

Come utilizzare il telecomando Beo4 e visualizzare i menu sullo schermo.

Uso quotidiano, 7

Tutto ciò che è bene sapere sull'uso quotidiano di BeoSystem 1, comprese le modalità di configurazione Home Theatre e l'utilizzo delle funzioni di Televideo.

Funzioni avanzate, 15

Tutto ciò che è bene sapere sugli usi atipici di BeoSystem 1, tra cui le funzioni di Televideo avanzate, l'azionamento del set-top box e il sistema a codice PIN.

Sintonizzazione e impostazione delle preferenze, 25

Come sintonizzare i canali. Questo capitolo contiene inoltre informazioni sull'impostazione di orologio, calendario, immagine e audio.

Posizionamento, collegamenti e manutenzione, 39

Come gestire e posizionare BeoSystem 1, come collegare le apparecchiature video supplementari e dove trovare le prese.

Indice, 51

Presentazione di BeoSystem 1 e Beo4

Il telecomando Beo4 consente di accedere a tutte le funzioni. L'uso di una funzione è segnalato sul display di Beo4 o sullo schermo.

- Accende BeoSystem 1
- Attiva un set-top box. Disponibile unicamente se il set-top box è collegato e registrato come STB (SAT)
- Seleziona i canali o le pagine di Televideo o inserisce dati nei menu sullo schermo
- Attiva il Televideo
- Consente di passare da un canale all'altro e di spostarsi tra le opzioni dei menu
- Sposta il cursore da un'impostazione all'altra in un menu a compilazione
- Accetta e memorizza istruzioni o impostazioni
- Visualizza funzioni aggiuntive nel display Beo4, come FORMAT

- TV
- SAT
- 0 – 9
- TEXT
- ▲
- ▼
- ◀ ▶
- GO
- LIST

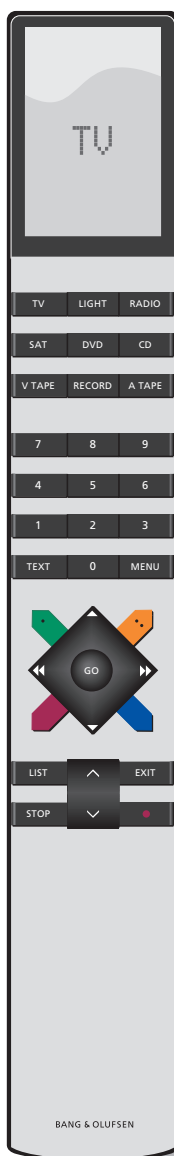

- TV
 - FORMAT
 - MENU
 - STOP
 - EXIT
 - ^
 - ▼
 -
- Il display di Beo4 mostra il dispositivo selezionato oppure le funzioni supplementari disponibili quando si preme il pulsante LIST
- Richiama il menu principale per accedere all'elenco TV, alla programmazione dei tempi di funzione e di standby e alle opzioni di impostazione
- Consente di passare da un menu al precedente
- Abbandona tutti i menu a video
- Regola il volume dell'audio; premere al centro per disattivare l'audio
- Imposta BeoSystem 1 in modalità standby

Per informazioni su come aggiungere funzioni supplementari a quelle mostrate sul display di Beo4, consultare il capitolo "Personalizzazione di Beo4" a pag. 18 del Manuale di riferimento.

Visualizzazione di informazioni e menu

Le informazioni concernenti i dispositivi selezionati sono visualizzate nella parte superiore dello schermo. I menu a video consentono di regolare le impostazioni.

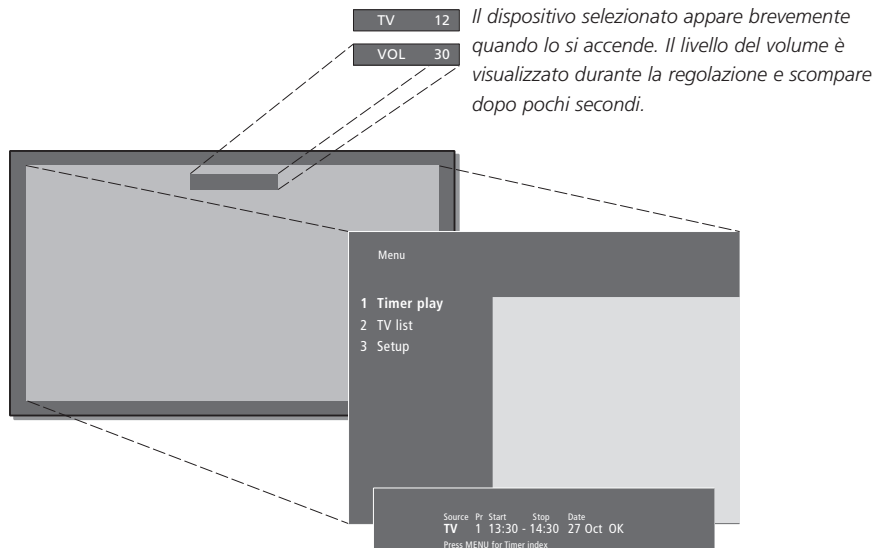

I menu sullo schermo presentano sia un elenco verticale di opzioni da selezionare, sia un elenco orizzontale di impostazioni da completare.

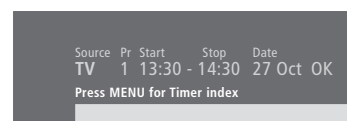

È possibile scegliere di visualizzare i simboli di navigazione nei menu. La funzione è attivata in fabbrica, ma è possibile disattivarla. Richiamare "Menu" dal menu "Setup" e scegliere "On" per attivare i simboli di navigazione oppure "Off" per disattivarli.

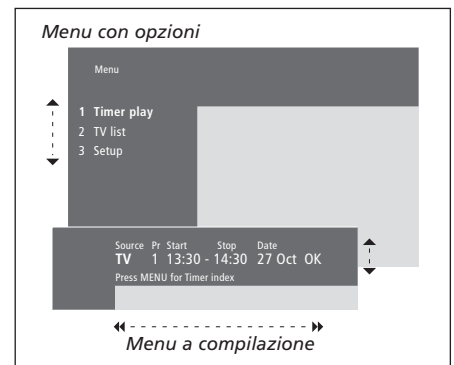

Uso dei menu con opzioni...

Premere per accendere **TV**
BeoSystem 1

Premere per richiamare il menu principale **MENU**

Premere per spostarsi da un'opzione all'altra del menu e premere GO per inserire la propria scelta oppure... **▲ ▼ GO**

...premere i pulsanti numerici di Beo4 per selezionare un'opzione numerata fra quelle elencate **1 - 9**

Premere per tornare al menu precedente **STOP**

Premere per uscire da tutti i menu **EXIT**

Uso dei menu a compilazione...

Premere per visualizzare le opzioni di una singola impostazione in un menu a compilazione **▲ ▼**

Premere per passare da un'impostazione all'altra **◀ ▶**

Utilizzare i pulsanti numerici di Beo4 per inserire le impostazioni **0 - 9**

Premere per memorizzare un'impostazione **GO**

Premere per tornare a un menu precedente **STOP**

Premere per uscire da tutti i menu **EXIT**

Il presente capitolo contiene informazioni relative alle funzioni di base di BeoSystem 1.

Per informazioni sul funzionamento avanzato, quali la riproduzione programmata, lo standby programmato e l'uso del sistema a codice PIN consultare il capitolo "Funzioni avanzate" a pagina 15.

Visione dei programmi televisivi, 8

- Selezione di un canale TV
- Visualizzazione di un elenco TV
- Regolazione o disattivazione dell'audio
- Modifica del tipo di audio o della lingua

Home Theatre, 10

- Selezione dei diffusori per l'audio cinematografico
- Immagine a tutto schermo

Televideo, 12

- Funzioni Televideo di base
- Memorizzazione delle pagine preferite
- Uso quotidiano delle pagine Memo
- Attivazione dei sottotitoli da Televideo

Visione simultanea di due dispositivi, 14

Visione dei programmi televisivi

Scegliere un canale TV servendosi del numero corrispondente e passare a un altro canale o dispositivo.

Richiamare un elenco di canali TV, regolare il volume o modificare il tipo di audio o la lingua.

Selezione di un canale TV

BeoSystem 1 si accende sull'ultimo canale visto.

Premere per accendere BeoSystem 1

TV
TV 2

Premere il numero di un canale per sintonizzarsi direttamente sul medesimo

0 – 9

Premere per cambiare i canali in successione

▲
▼

Premere per commutare tra il canale TV corrente e quello precedente

0

Premere per commutare BeoSystem 1 nel modo standby

•

È possibile cambiare dispositivo in qualsiasi momento senza spegnere prima BeoSystem 1. Premere ad esempio DVD, se disponibile.

Visualizzazione di un elenco TV

Tutti i canali TV sono compresi in un elenco che può essere richiamato sullo schermo. L'elenco contiene i numeri ed i nomi corrispondenti ai canali e può contenere 99 canali TV.

Premere per accendere BeoSystem 1

TV
TV 2

Tenere premuto per richiamare sullo schermo un elenco TV

GO

Premere per visualizzare la pagina precedente o quella successiva dell'elenco TV

◀▶

Per selezionare un canale, inserire il numero corrispondente oppure...

0 – 9

...premere fino ad evidenziare il canale desiderato

▲
▼

Premere per attivare il canale prescelto

GO

Premere per abbandonare il menu

EXIT

È inoltre possibile richiamare l'elenco TV premendo MENU. Viene visualizzato il menu principale, quindi premere 2 per selezionare l'elenco TV appropriato.

Regolazione o disattivazione dell'audio

È possibile regolare o disattivare l'audio in qualsiasi momento.

Modifica del tipo di audio o della lingua

I nomi dei diversi tipi di audio disponibili sono visualizzati sullo schermo di volta in volta.



L'elenco dei canali TV. Le linee puntinate indicano che un canale è stato memorizzato senza nome. Uno spazio vuoto nell'elenco indica che in quella posizione non è stato memorizzato nessun canale.

Premere le relative estremità del pulsante per aumentare o per diminuire il volume



Premere la parte centrale del pulsante se si desidera disattivare l'audio

Premere un'estremità qualsiasi del pulsante per ripristinare l'audio



L'ascolto prolungato ad alto volume può danneggiare l'udito!

Premere ripetutamente fino a visualizzare SOUND su Beo4

LIST

SOUND

Premere per visualizzare il tipo d'audio corrente sul display

GO

STEREO

Premere ripetutamente per passare a un altro tipo di audio o a un'altra lingua in un programma multilingue

GO

GO

Premere per uscire dalla funzione SOUND

EXIT

Per poter visualizzare SOUND sul telecomando Beo4, occorre aggiungere prima tale funzione all'elenco delle funzioni di Beo4. Consultare il capitolo "Personalizzazione di Beo4" a pag. 18 del Manuale di riferimento.

Il tipo di audio preferito può essere memorizzato al momento della sintonizzazione dei canali TV. Per ulteriori informazioni, consultare il capitolo "Modifica dei canali TV sintonizzati" a pag. 28.

Home Theatre

È possibile trasformare l'impianto in un sistema Home Theatre completamente attrezzato collegando quattro diffusori Bang & Olufsen ed un subwoofer BeoLab 2*.

Quando si accende uno dei dispositivi collegati a BeoSystem 1, i diffusori della configurazione audio surround vengono attivati o disattivati a seconda del tipo di audio del dispositivo in uso.

BeoSystem 1 consente di attivare automaticamente una combinazione di diffusori. Questo avviene, ad esempio, qualora una trasmissione contenga informazioni concernenti il numero dei diffusori da attivare. In ogni caso l'utente ha la facoltà di scegliere la configurazione dei diffusori preferita.

Con Beo4 è possibile scegliere il formato di immagine che si preferisce per la visione di film, nonché passare da uno schermo collegato all'altro.

Selezione dei diffusori per l'audio cinematografico

È possibile selezionare la combinazione di diffusori che più si addice al dispositivo utilizzato, a condizione che le varie modalità audio siano disponibili nell'impianto.

Premere ripetutamente fino a visualizzare SPEAKER su Beo4

Premere il numero corrispondente alla configurazione di diffusori desiderata. I diffusori selezionati entrano automaticamente in funzione

Premere per regolare il bilanciamento tra i diffusori anteriori e posteriori

Premere per regolare il bilanciamento tra il diffusore sinistro e destro

Premere per rimuovere la voce SPEAKER dal display di Beo4 e tornare al dispositivo in uso

LIST

SPEAKER

1 – 5

▲

▼

◀ ▶

EXIT

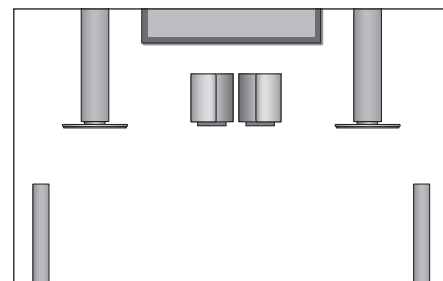

Combinazioni di diffusori

SPEAKER 1

Audio dai soli diffusori del televisore.

SPEAKER 2

Audio stereo nei due diffusori frontali. Il subwoofer BeoLab 2 è attivo.

SPEAKER 3

Sono attivi i diffusori centrali, quelli frontali e il subwoofer BeoLab 2.

SPEAKER 4

Audio stereofonico potenziato dai diffusori frontale e posteriore. Il subwoofer BeoLab 2 è attivo.

SPEAKER 5

Audio surround da tutti i diffusori, compreso il subwoofer BeoLab 2. Per i programmi in audio surround.

Se al televisore sono collegati soltanto due diffusori frontali, sarà possibile selezionare soltanto la combinazione SPEAKER 1-3.

*NOTA! Per ulteriori informazioni sulle modalità di collegamento dei diffusori a BeoSystem 1, consultare il capitolo "Impostazione dei diffusori – audio surround" a pag. 4 del Manuale di riferimento.

Immagine a tutto schermo

BeoSystem 1 assicura sempre la migliore immagine possibile, adattandola automaticamente in modo che riempi il più possibile lo schermo. Tuttavia, è possibile scegliere il formato che si preferisce. Quando si procede alla selezione manuale di un formato, la funzione di selezione automatica dello stesso viene disattivata.

Premere più volte fino a visualizzare FORMAT sul telecomando Beo4

LIST

FORMAT

Premere per ottimizzare l'immagine oppure...

GO

... premere il numero corrispondente al formato desiderato

0 - 3

Se si sceglie Format 1...

Premere ◀ o ▶ per selezionare le variazioni del formato

◀ ▶

Se si sceglie Format 2...

Premere ▲ o ▼ per spostare l'immagine verso l'alto o verso il basso

▲

▼

Premere per uscire dalla funzione FORMAT

EXIT

Formati dell'immagine disponibili

FORMAT 0... Per configurazioni a due schermi.

Sposta l'immagine, per esempio, da uno schermo al plasma a uno schermo più ampio da proiettore o viceversa. BeoSystem 1 visualizza sullo schermo selezionato l'immagine e i messaggi relativi al dispositivo in uso.

FORMAT 1... Per il formato TV standard. Sono disponibili due varianti: 15:9 e Panoramica (per l'immagine più ampia possibile).

FORMAT 2... Immagini letter-box (rettangolari).

Quando si seleziona FORMAT 2, l'immagine si aggiusta verticalmente in modo automatico. Questo consente di vedere i nomi dei canali o i sottotitoli (se disponibili).

FORMAT 3... Per immagini 16:9 a tutto schermo.

FORMAT 3 viene solitamente selezionato automaticamente. In caso contrario, potrà essere selezionato autonomamente dall'utente.

Passare da uno schermo all'altro

Se avete collegato due schermi (es. uno schermo al plasma e uno da proiettore per Home Theatre) a BeoSystem 1 contemporaneamente, potete passare dall'uno all'altro semplicemente selezionando FORMAT 0 sul Beo4.

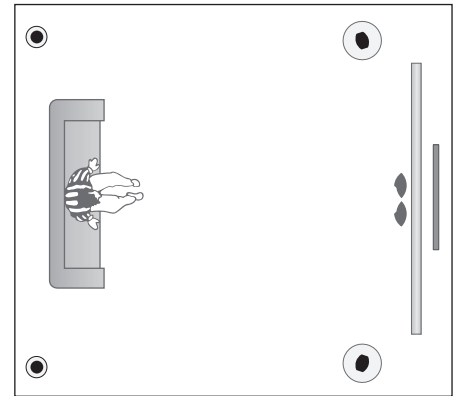

Se si dispone di un sistema di automazione domestica collegato, scegliendo FORMAT 0 e attivando la configurazione Home Theatre, esso consente di regolare lo schermo, l'illuminazione e l'impostazione dei tendaggi. Per informazioni sulle modalità di collegamento di BeoSystem 1 a un sistema di automazione domestica, consultare il capitolo "Collegamento di uno schermo a BeoSystem 1", a pag. 42.

Televideo

Se si seleziona un canale e l'emittente offre un servizio di Televideo, BeoSystem 1 dà accesso alle relative pagine di Televideo e alle eventuali sottopagine collegate.

Per visualizzare innanzitutto le pagine di Televideo preferite, memorizzarle come pagine Memo.

Se si salva la pagina dei sottotitoli di Televideo come pagina Memo numero quattro, è possibile attivare automaticamente i sottotitoli per quel particolare canale.

Funzioni Televideo di base

Le informazioni offerte dalle pagine del Televideo sono accessibili eseguendo tre operazioni: attivazione del servizio Televideo, lettura della pagina dell'indice per individuare il numero della pagina che interessa e richiesta della pagina medesima.

Premere per richiamare l'indice di Televideo **TEXT**

Premere il numero della pagina di Televideo che si desidera visualizzare **0 – 9**

Premere per ritornare alla pagina precedente o passare alla successiva ▲ ▼

Se la pagina corrente contiene pagine secondarie, è possibile arrestare l'avanzamento di queste pagine premendo STOP **STOP**

Per visualizzare una sottopagina particolare, inserire il codice a quattro cifre ad essa corrispondente oppure premere ▲ o ▼ fino a raggiungere la pagina stessa **0 – 9** ▲ ▼

Premere di nuovo STOP per riprendere lo scorrimento delle sottopagine **STOP**

Premere per uscire da Televideo e tornare al canale che si stava vedendo **EXIT**

Memorizzazione delle pagine Televideo preferite

Sono disponibili quattro pagine Memo per il servizio Televideo di ciascun canale.

Premere per richiamare il Televideo **TEXT**

Premere i tasti numerici oppure ▲ e ▼ per aprire una pagina che si consulta spesso **0 – 9** ▲ ▼

Premere ripetutamente fino a visualizzare STORE su Beo4 **LIST** **STORE**

Premere per selezionare la pagina corrente da memorizzare **GO**

Inserire il numero corrispondente alla pagina Memo da utilizzare **1 – 4**

Premere per memorizzare la pagina oppure... **GO**

...premere per uscire dalla funzione STORE e tornare a Televideo senza memorizzare **EXIT**

Si osservi che le pagine di Televideo associate al set-top box possono essere visualizzate, ma non memorizzate quali pagine Memo!

NOTA! Se BeoSystem 1 è collegato ad un altro televisore mediante un cavo Master Link, le pagine Memo non vengono condivise tra i televisori. Le pagine Memo devono essere memorizzate su ciascun televisore.

Uso quotidiano delle pagine Memo

Potrebbe essere necessario accedere velocemente alle pagine Memo del Televideo, ad esempio nel caso in cui si sia in procinto di andare al lavoro e si desideri ottenere le informazioni sul traffico offerte dal servizio.

Premere per attivare un canale TV che offra il servizio del Televideo **TV**

Premere per attivare il Televideo. La pagina memorizzata quale pagina Memo numero 1 viene visualizzata automaticamente **TEXT**

Premere per visualizzare le altre pagine Memo **◀ ▶**

Per visualizzare pagine Memo del servizio Televideo di altri canali...

Premere per tornare alla visione del canale precedente **EXIT**

Premere il numero del canale, **0 – 9**
▲ o ▼ per cambiare canale ▲ ▼

Premere per richiamare il Televideo **TEXT**

Attivazione dei sottotitoli da Televideo

È possibile attivare i sottotitoli per un determinato canale, se disponibili. I numeri delle pagine dei sottotitoli del Televideo sono spesso ordinati in un indice alla pagina 100 del servizio.

Premere per richiamare il Televideo **TEXT**

Premere i tasti numerici o ▲ ▼ per individuare la pagina dei sottotitoli del Televideo. I sottotitoli appaiono sullo schermo **0 – 9**
▲ ▼

Premere per cancellare i sottotitoli **EXIT**

Per memorizzare i sottotitoli in maniera permanente dalla pagina dei sottotitoli del Televideo...

Premere ripetutamente fino a visualizzare STORE su Beo4 **LIST**
STORE

Premere per selezionare la pagina **GO**

Premere per memorizzare la pagina dei sottotitoli come pagina Memo numero 4 **4**

Premere per tornare alla visione TV **TV**

Per cancellare i sottotitoli memorizzati è sufficiente memorizzare un'altra pagina del Televideo quale pagina memorizzata numero 4.

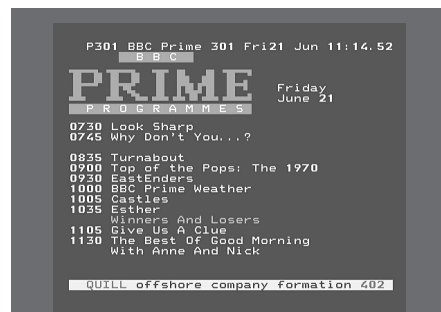

Una tipica pagina del Televideo. Il numero della pagina corrente, il nome del canale, la data e l'ora sono visibili nella parte superiore dello schermo, insieme al numero a tre cifre, che indica la progressione della funzione di ricerca della pagina.

Visione simultanea di due dispositivi

Il telecomando Beo4 consente di accedere alla funzione schermo duale per visualizzare due dispositivi video contemporaneamente. Ad esempio, è possibile visualizzare una riproduzione da videocassetta e un programma TV simultaneamente, a condizione che i dispositivi selezionati siano presenti nell'impianto.

Mentre si guarda un programma o una registrazione, è possibile visualizzare sullo schermo del televisore il programma o la registrazione attuale (immagine A nella seconda illustrazione) e un altro programma o registrazione (immagine B). È altresì possibile scambiare le due immagini in qualsiasi momento, anche se l'audio segue sempre l'immagine A.

Se si utilizza il telecomando Beo4 per regolare il volume, tale regolazione riguarda sempre l'audio dell'immagine A, mentre altre funzioni eseguite con Beo4 come, ad esempio, la selezione dei canali, riguardano l'immagine B. La scelta di un nuovo dispositivo annulla la visione duale.

Mentre si guarda, ad esempio, il televisore...

Premere più volte P-IN-P* su Beo4

Premere, ad esempio, V TAPE per selezionare un dispositivo da visualizzare sul lato destro dello schermo (B)

Premere 0 per scambiare l'immagine di sinistra con l'immagine di destra

Per abbandonare la funzione schermo duale...

Premere per abbandonare la funzione e tornare alla normale visione del televisore

Se si preme TEXT sul telecomando Beo4, viene annullata la visione duale sullo schermo e si accede al servizio di televideo per il dispositivo mostrato nell'immagine A. Se il servizio di televideo non è disponibile per tale dispositivo, lo schermo diventa di colore nero.

LIST

P-IN-P

V TAPE

0

TV

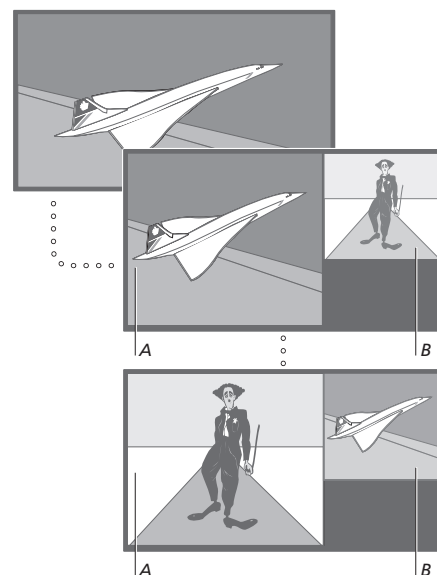

Per visualizzare un dispositivo registrato nel menu "Connections" come V.AUX come, ad esempio, un set-top box, premere più volte LIST fino a visualizzare P-V.AUX* sul display di Beo4.

*Per visualizzare la funzione P-IN-P o P-V.AUX sul telecomando Beo4, è necessario dapprima aggiungerla all'elenco delle funzioni di Beo4. Per ulteriori informazioni, vedere il capitolo "Personalizzazione di Beo4", pagina 18 del Manuale di riferimento.

Questa sezione spiega come utilizzare le funzioni meno consuete di BeoSystem 1.

Vi si trovano inoltre informazioni relative al funzionamento di un set-top box collegato.

Funzioni avanzate del Televideo, 16

- Funzioni supplementari del Televideo
- Visualizzazione delle pagine del Televideo aggiornate
- Passaggio diretto ad una pagina mediante Fasttext

Avvio e arresto automatico di BeoSystem 1, 18

- Riproduzione e standby temporizzati
- Riproduzione temporizzata mediante il Televideo
- Attivazione della funzione di riproduzione temporizzata
- Visualizzazione, modifica o eliminazione di un timer

Funzionamento del set-top box, 20

- Funzionamento universale di Beo4
- Utilizzo del menu del set-top box
- Menu del Set-top Box Controller
- Utilizzo di un set-top box in una stanza collegata

Il sistema a codice PIN, 22

- Attivazione del sistema a codice PIN
- Modifica o eliminazione del codice PIN
- Utilizzo del codice PIN
- Se si dimentica il codice PIN

Funzioni avanzate del Televideo

BeoSystem 1 supporta tre funzioni Televideo supplementari: ingrandimento del testo per una lettura più agevole; sovrapposizione di una pagina di Televideo a un'immagine TV; visualizzazione di testo nascosto, per esempio la risposta a un quiz o a un indovinello.

BeoSystem 1 è inoltre in grado di informare l'utente quando la pagina desiderata è stata individuata o aggiornata. La sua utilità è riscontrabile, ad esempio, nel momento in cui si desidera leggere le notizie dell'ultimo minuto durante la visione TV.

Se l'emittente di Televideo offre anche un servizio Fasttext, sarà possibile passare ad una di quattro pagine Televideo collegate, utilizzando i pulsanti colorati di Beo4.

Le funzioni di base del Televideo sono descritte a pag. 12.

Funzioni supplementari del Televideo

Durante l'uso del Televideo, è possibile ingrandire il testo, sovrapporre la pagina di Televideo all'immagine TV o rivelare del testo nascosto.

Per aumentare le dimensioni del testo sullo schermo...

Premere ripetutamente fino a visualizzare LARGE su Beo4

LIST

LARGE

Premere per attivare – viene visualizzata la metà superiore della pagina corrente

GO

Premere per visualizzare la metà inferiore

GO

Premere per ripristinare le dimensioni normali del testo

GO

Per mantenere l'immagine TV sullo sfondo della pagina di Televideo...

Premere ripetutamente fino a visualizzare MIX su Beo4

LIST

MIX

Premere per sovrapporre le informazioni Televideo all'immagine TV

GO

Premere per rimuovere l'immagine TV

GO

Per visualizzare del testo nascosto...

Premere ripetutamente fino a visualizzare REVEAL su Beo4

LIST

REVEAL

Premere per attivare – se la pagina contiene del testo nascosto, questo verrà visualizzato

GO

Premere per rimuovere il testo rivelato

GO

Visualizzazione delle pagine Televideo aggiornate

BeoSystem 1 supporta la funzione di aggiornamento delle pagine, offerta da alcune emittenti di Televideo, che comunica quando una pagina di Televideo è stata aggiornata.

Visualizzazione della pagina di Televideo corrispondente...

Premere ripetutamente fino a visualizzare UPDATE su Beo4

LIST

UPDATE

Premere per attivare

GO

La visualizzazione del messaggio FOUND indica che la pagina è stata individuata

FOUND

Quando la pagina è stata aggiornata, sullo schermo viene visualizzato il messaggio UPDATE

UPDATE

Premere per visualizzare la pagina individuata o aggiornata

GO

Premere per uscire dal Televideo

EXIT

La funzione viene annullata quando si cambia canale.

Passaggio diretto ad una pagina mediante Fastext

Alcune emittenti offrono il servizio di Fastext, che consente di andare direttamente ad una delle quattro pagine di Televideo collegate.

Con il televisore in funzione...

Premere per richiamare il Televideo **TEXT**

Premere per trovare la pagine di Fastext oppure... ▲
▼

...inserire il numero della pagina mediante i pulsanti numerici **0 – 9**

Premere uno dei tasti colorati di Beo4, per accedere alla funzione Fastext. I titoli delle quattro pagine collegate vengono visualizzati nella parte superiore dello schermo

Premere il pulsante colorato corrispondente alla pagina collegata che si desidera consultare

Premere per uscire da Fastext e tornare alla visione normale di Televideo oppure... **TEXT**

...premere per uscire da Televideo **EXIT**



Pagina di Televideo con la barra dei colori nell'angolo superiore destro, che la identifica quale pagina Fastext.



I titoli delle quattro pagine collegate sono visibili nella parte superiore della pagina di Fastext attiva, ciascuno nel proprio colore.

NOTA! Per informazioni relative alla programmazione delle registrazioni dalle pagine di Televideo, consultare la Guida in dotazione con il videoregistratore.

Avvio e arresto automatico di BeoSystem 1

La funzione per la riproduzione temporizzata (Timer play) può essere utilizzata, ad esempio, in occasione di un programma a cui non si vuole rinunciare oppure se si desidera programmare la sveglia. La funzione di standby programmato può essere utile, ad esempio, per lo spegnimento automatico di BeoSystem 1 quando si esce al mattino per andare al lavoro.

È possibile impostare fino a otto timer e visualizzare tutte le impostazioni inserite. Da questo elenco sarà possibile modificare o cancellare le impostazioni del timer.

Se BeoSystem 1 è integrato in un impianto audio o video Bang & Olufsen mediante un cavo Master Link, sarà possibile eseguire le funzioni di riproduzione e di standby programmate con il timer.

Se si desidera inserire le impostazioni del timer, occorrerà accertarsi che l'orologio incorporato segni l'ora esatta. Per ulteriori informazioni, consultare il capitolo "Impostazione dell'ora e della data" a pag. 37.

Riproduzione e standby temporizzati

È possibile programmare l'accensione e lo spegnimento automatici del televisore a una certa ora di un dato giorno o alla stessa ora e allo stesso giorno di ogni settimana.



Le abbreviazioni utilizzate dal sistema sono:

Jan...	Gennaio	Jul...	Luglio
Feb...	Febbraio	Aug...	Agosto
Mar...	Marzo	Set...	Settembre
Apr...	Aprile	Oct...	Ottobre
May...	Maggio	Nov...	Novembre
Jun...	Giugno	Dec...	Dicembre

Mon...	Lunedì
Tue...	Martedì
Wed...	Mercoledì
Thu...	Giovedì
Fri...	Venerdì
Sat...	Sabato
Sun...	Domenica

Per inserire le impostazioni di riproduzione e di standby programmati con il timer...

- > Premere **MENU** per richiamare il menu principale.
- > Premere **GO** per richiamare il menu *Timer play*.
- > Premere **GO** per richiamare il menu *Set timer*.
- > Premere **◀** oppure **▶** per spostarsi fra le voci del menu.
- > Premere **▲** oppure **▼** per visualizzare le opzioni relative ad una voce del menu. Per esempio, impostare *Source* (dispositivo) su *Standby* se si desidera porre BeoSystem 1 in standby, oppure su *TV* se si desidera vedere un canale TV a un'ora specifica.
- > Premere i pulsanti numerici per inserire il numero di un canale o l'orario di inizio e di fine.
- > Se si desidera impostare dei timer per determinati giorni della settimana, premere **▶▶** per evidenziare la voce *Date*, quindi **MENU**, per modificare *Date* in *Days*. Selezionare il giorno specifico della settimana in cui si desidera eseguire l'operazione con il timer. Verranno visualizzati tutti i giorni della settimana, iniziando dal lunedì (*M*, per Monday). Premere **▶▶** per spostarsi fra i giorni e premere **▼** per cancellare i giorni che non interessano. Quando sono visualizzati uno o più giorni prescelti, premere **GO**. Viene evidenziato **OK**.
- > Dopo aver inserito le informazioni richieste, premere **GO** per memorizzare le impostazioni del timer oppure...
- > ...premere **EXIT** per uscire da tutti i menu senza memorizzare.

NOTA! Se BeoSystem 1 è installato in una stanza collegata, la programmazione del timer dovrà essere effettuata con l'impianto della stanza principale.

Riproduzione temporizzata mediante il Televideo

È possibile inoltre programmare le impostazioni della riproduzione temporizzata mediante il Televideo.

Per programmare le impostazioni della riproduzione temporizzata mediante Televideo...

- > Premere **MENU** mentre *Start* è evidenziato, per richiamare il Televideo.
- > Digitare il numero della pagina di Televideo desiderata.
- > Dopo aver trovato la pagina, premere **MENU** per programmare una riproduzione temporizzata. Un cursore evidenzia la posizione corrispondente all'avvio del primo timer nell'elenco.
- > Premere **▲** o **▼** per spostare il cursore sul programma per il quale si desidera impostare il timer.
- > Premere **GO** per accettare l'ora d'avvio del timer.
- > Premere **▲** o **▼** per passare all'ora d'arresto del timer, quindi premere **GO** per accettare.
- > In alto nella pagina di Televideo viene visualizzata una stringa che elenca i tempi d'avvio e d'arresto del timer, seguiti da "OK?".
- > Premere **GO** per memorizzare le impostazioni della riproduzione temporizzata.

Attivazione della funzione di riproduzione temporizzata

Affinché il timer venga eseguito, è necessario attivare la funzione di riproduzione temporizzata.

Per attivare la funzione di riproduzione temporizzata...

- > Premere **MENU** per richiamare il menu principale.
- > Premere **GO** per richiamare il menu *Timer play*.
- > Premere **2** per richiamare il menu *Activate timer*.
- > Premere **▲** o **▼** per visualizzare *Yes*. Per disattivare la funzione, selezionare *No*.
- > Premere **GO** per memorizzare le impostazioni della riproduzione temporizzata, oppure...
- > ...premere **EXIT** per uscire da tutti i menu senza memorizzare.

Se BeoSystem 1 è integrato a un impianto audio o video Bang & Olufsen mediante un cavo Master Link, sarà anche possibile escludere o includere le funzioni programmate con il timer mediante il menu *Timer play*. Per esempio, impostare il timer di BeoSystem 1 su *Yes* e il timer dell'impianto audio su *OFF* per applicare le funzioni temporizzate al solo BeoSystem 1.

Per ulteriori informazioni su come attivare o disattivare la funzione Play Timer per un dispositivo audio o video Bang & Olufsen collegato, consultare la Guida d'uso fornita con il prodotto.

Visualizzazione, modifica o eliminazione di un timer

È possibile richiamare sullo schermo un elenco delle impostazioni timer inserite. Da questo elenco sarà possibile modificare o cancellare le impostazioni del timer.

Per visualizzare, modificare o cancellare le impostazioni del timer...

- > Premere **MENU** mentre *Source* (dispositivo) o *Pr* (programma) è evidenziato nel menu *Set timer* per richiamare l'indice dei timer attivi precedentemente inseriti.
- > Premere **▼** oppure **▲** per spostarsi all'interno dell'elenco che si desidera modificare o cancellare.
- > Per modificare un'impostazione, premere **GO** e seguire il procedimento sopra indicato.
- > Per cancellare un'impostazione, premere **MENU**. La data viene sostituita dal messaggio *Clear?*
- > Premere **GO** per cancellare l'impostazione, oppure **EXIT** se si desidera mantenerla.

Funzionamento del set-top box

Il Set-top Box Controller integrato funge da interprete tra il set-top box scelto e il telecomando Beo4. Se si dispone di un set-top box collegato, è possibile usare il telecomando Beo4 per accedere ai programmi e alle funzioni offerte dal set-top box.

Per ulteriori informazioni sulle modalità di collegamento e registrazione di un set-top box, consultare il capitolo "Collegamento di dispositivi supplementari" a pag. 44 e il capitolo "Registrazione ed utilizzo di apparecchiature video supplementari" a pag. 32.

Funzionamento universale di Beo4

Se si conosce il pulsante di Beo4 che attiva la funzione desiderata, è possibile richiamare tale funzione senza attivare prima il menu del Set-top Box Controller.

Con il set-top box in funzione...

Premere GO e il tasto numerico **GO**
che attiva la funzione desiderata **0 – 9**

Premere GO e quindi **GO** **▲** o **▼** per
scorrere verso l'alto o verso il
basso direttamente tra i
programmi **▲**
▼

Tenere premuto GO per far **GO**
apparire la guida dei
programmi oppure il banner
"Now/Next" in base al proprio
set-top box

Utilizzo del menu del set-top box

Dopo aver attivato il set-top box, è possibile azionare i menu specifici del set-top box, come la guida dei programmi, mediante Beo4.

Durante la visualizzazione del menu del set-top box...

Sposta il cursore in alto o in **▲**
basso **▼**

Sposta il cursore **◀ ▶**

Seleziona e attiva una funzione **GO**
GO

Premere GO, quindi **GO** **◀ ▶** per
passare in rassegna le pagine di
menu o gli elenchi di programmi **GO**
◀ ▶

Abbandona i menu o torna al **STOP**
menu precedente

Abbandona i menu, attiva o **EXIT**
disattiva diverse modalità, come
la radio

Usare i pulsanti colorati come **■ ■ ■ ■**
indicato nei menu del set-top
box **■ ■ ■ ■**

*Se il set-top box è il dispositivo
selezionato, premere due volte
MENU per richiamare il menu
principale di BeoSystem 1.*

Menu del Set-top Box Controller

Alcuni pulsanti del telecomando del set-top box non sono immediatamente disponibili in Beo4. Per scoprire quale pulsante di Beo4 attiva quale servizio o funzione specifica del set-top box, richiamare sullo schermo il menu del Set-top Box Controller.

Se il set-top box è registrato come STB (SAT)...

Premere per accendere il set-top box **SAT**

Se il set-top box è registrato STB (V.AUX)...

Premere ripetutamente fino a visualizzare V.AUX su Beo4 **LIST**
V.AUX

Premere per accendere il set-top box **GO**

Quindi,

Premere per richiamare il menu del Set-top Box Controller **MENU**

Premere il tasto numerico che attiva la funzione desiderata oppure... **1 – 9**

...premere uno dei pulsanti colorati per attivare una funzione 

Utilizzo di un set-top box in una stanza collegata

Quando il set-top box è collegato al televisore della stanza principale, è possibile azionare il set-top box dal televisore della stanza collegata. Tuttavia non è possibile visualizzare il menu del Set-top Box Controller sullo schermo del televisore della stanza collegata.

Se il set-top box è registrato come STB (SAT)...

Premere per accendere il set-top box nella stanza principale **SAT**

Se il set-top box è registrato STB (V.AUX)...

Premere ripetutamente fino a visualizzare V.AUX su Beo4 **LIST**
V.AUX

Premere per accendere il set-top box nella stanza principale **GO**

Premere per selezionare una funzione e... **GO**

...premere il tasto numerico che attiva la funzione desiderata **1 – 9**

Premere uno dei pulsanti colorati per attivare una funzione 

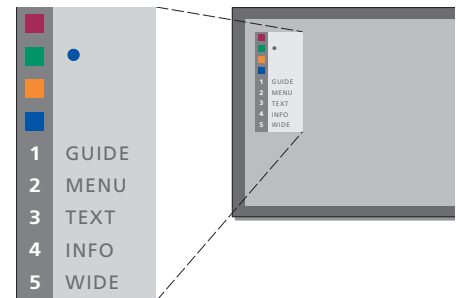

Esempio di menu del Set-top Box Controller: i pulsanti di Beo4 sono visualizzati a sinistra del menu, mentre i pulsanti del set-top box sono visualizzati a destra.

Il sistema a codice PIN

È possibile scegliere se attivare o meno il sistema a codice PIN. Se si cancella il codice, il sistema a codice PIN viene disattivato.

Tale sistema ha lo scopo di rendere impossibile l'utilizzo del televisore a chi non conosca il codice PIN.

Se BeoSystem 1 resta scollegato dalla rete di alimentazione per 15–30 minuti, si attiva il sistema a codice PIN.

Quando BeoSystem 1 viene ricollegato e acceso, si spegne automaticamente dopo quattro minuti. BeoSystem 1 torna a funzionare normalmente solo dopo l'inserimento del codice PIN esatto.

Se si perde o si dimentica il codice, rivolgersi al proprio rivenditore Bang & Olufsen per ricevere un codice master che sblocchi il codice PIN.

Attivazione del sistema a codice PIN



Con il televisore in funzione...

Premere per richiamare il menu principale **MENU**

Premere due volte ◀◀, seguito da STOP. Viene visualizzato sullo schermo il menu *Pincode* **◀◀ STOP**

Utilizzare i pulsanti numerici del telecomando Beo4 per inserire il proprio codice a quattro cifre **0 – 9**

Premere per spostare il cursore su *Confirm pincode*, dopo aver inserito il codice una volta **▶▶**

Inserire nuovamente il codice. Se i due codici non corrispondono, i campi per l'inserimento delle cifre verranno azzerati ed il codice dovrà essere nuovamente inserito **0 – 9**

Premere per memorizzare il codice **GO**

Per eliminare un codice...

Premere per eliminare un codice. I campi di immissione vengono azzerati **STOP**

Modifica o eliminazione del codice PIN



Con il televisore in funzione...

Premere per richiamare il menu principale **MENU**

Premere due volte ◀◀, seguito da STOP. BeoSystem 1 visualizza la richiesta di inserire il codice PIN **◀◀ STOP**

Inserire il codice PIN **0 – 9**

Se il codice non corrisponde, i campi verranno azzerati e sarà necessario inserire di nuovo il codice **PIN _ _ _ _**

Dopo avere inserito il codice, il menu *Pincode* consente di cancellare il codice o di inserirne uno nuovo **PIN ** _ _**

Premere 1 per cancellare il codice o 2 per inserirne uno nuovo **1 2**

Immettere il nuovo codice **0 – 9**

Premere per spostare il cursore su *Confirm pincode*, dopo aver inserito il nuovo codice una volta **▶▶**

Inserire nuovamente il codice

Premere per memorizzare il nuovo codice **GO**

Per eliminare un codice pin...

Premere per eliminare un codice. I campi di immissione vengono azzerati **STOP**

NOTA! È possibile modificare il proprio codice PIN per un massimo di cinque volte nell'arco di tre ore.

Utilizzo del codice PIN

Per poter utilizzare BeoSystem 1 dopo che è rimasto scollegato dalla rete di alimentazione per 15–30 minuti, è necessario inserire il codice PIN all'accensione. Se non si inserisce il codice corretto, BeoSystem 1 passa in modalità standby dopo 4 minuti circa.

All'accensione di BeoSystem 1...

BeoSystem 1 chiede di inserire il codice PIN

PIN _ _ _ _ _

Inserire il codice PIN

0 – 9

PIN * * _ _ _

BeoSystem 1 si riavvierà all'inserimento dell'ultima cifra

PIN * * * * *

Se si immette un codice inesatto, viene visualizzato il messaggio ERROR. Inserire nuovamente il codice

ERROR

PIN _ _ _ _ _

Per eliminare un codice...

Premere per eliminare un codice. I campi di immissione vengono azzerati

STOP

L'inserimento di un codice errato, ripetuto per cinque volte, provocherà lo spegnimento di BeoSystem 1, che si protrarrà per tre ore durante le quali il televisore non potrà essere messo in funzione.

È impossibile azionare il sistema con il telecomando fino a circa 20 secondi prima che il sistema passi automaticamente in standby. Per questo motivo è impossibile inserire un codice PIN in questo lasso di tempo.

Se si dimentica il codice PIN

Rivolgersi al rivenditore autorizzato Bang & Olufsen per richiedere un codice master a cinque cifre.

Quando si riceve un codice master...

Quando BeoSystem 1 visualizza il messaggio di richiesta del codice PIN, tenere premuto ◀◀ per visualizzare il codice master

PIN _ _ _ _ _

◀◀

PIN _ _ _ _ _

L'immissione del codice a cinque cifre disattiva il vecchio codice PIN e riattiva BeoSystem 1. Viene visualizzato il messaggio DELETED

0 – 9

DELETED

Per riutilizzare il sistema a codice PIN...

Seguire il procedimento per l'attivazione del sistema a codice PIN

Questo capitolo contiene informazioni relative alla sintonizzazione e all'aggiunta di nuovi canali TV, alla loro regolazione e a quella delle impostazioni per l'immagine e l'audio.

Per informazioni relative all'impostazione del televisore e al collegamento di apparecchiature video supplementari, consultare il capitolo *"Posizionamento, collegamenti e manutenzione"* a pag. 39.

Sintonizzazione dei canali TV, 26

- Ricerca dei canali disponibili
- Aggiunta di nuovi canali

Modifica dei canali TV sintonizzati, 28

- Regolazione dei canali TV sintonizzati
- Spostamento dei canali sintonizzati
- Denominazione dei canali sintonizzati
- Eliminazione dei canali sintonizzati

Registrazione ed utilizzo di apparecchiature video supplementari, 32

- Quali sono i dispositivi collegati?
- Scelta di un set-top box
- Accesso ai dispositivi video supplementari

Regolazione delle impostazioni dell'audio e dell'immagine, 34

- Regolazione di colore, luminosità o contrasto
- Regolazione di volume, bassi, acuti e sonorità

Visualizzazione del nome del sistema audio attivo, 36

Impostazione dell'ora e della data, 37

Sintonizzazione dei canali TV

BeoSystem 1 è in grado di eseguire la ricerca automatica dei canali TV.

I 99 canali TV disponibili vengono identificati ciascuno con un numero e un nome diverso.

È possibile sintonizzare nuovi programmi oppure sintonizzare nuovamente programmi precedentemente cancellati.

Quando si sintonizzano i canali mediante il menu *Add program*, i canali precedentemente sintonizzati restano inalterati. Ciò consente di mantenerne il nome, il loro ordine nell'elenco dei canali ed eventuali impostazioni particolari memorizzate per i medesimi, quali impostazioni per il decodificatore o per il sistema di emissione.

Ricerca dei canali disponibili

Quando si imposta BeoSystem 1 per la prima volta, è possibile sintonizzare i canali TV disponibili nella regione mediante il menu *TV tuning*. BeoSystem 1 individua i segnali delle emittenti e li memorizza per numero e nome.

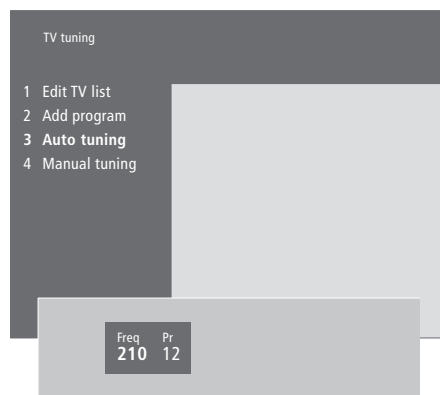

- > Premere **MENU** per richiamare il menu principale.
- > Premere **3** per richiamare il menu *Setup*.
- > Premere **GO** per richiamare il menu *Tuning*.
- > Premere nuovamente **GO** per richiamare il menu *TV tuning*.
- > Premere **3** per richiamare il menu *Auto tuning*. Vengono visualizzati i campi *Freq* (frequenza) e *Pr* (programma).
- > Premere **▲** per avviare la sintonizzazione automatica. I campi della frequenza e del programma indicheranno lo stato di progressione.

Ultimata la sintonizzazione, sarà possibile riordinare, eliminare o rinominare i canali raggruppati in un elenco. Detto elenco viene visualizzato anche premendo STOP durante la sintonizzazione automatica. Per informazioni relative alla modifica dell'elenco TV, consultare il capitolo "Modifica dei canali TV sintonizzati" a pag. 28.

Aggiunta di nuovi canali

È possibile aggiungere canali TV nuovi o precedentemente cancellati al proprio elenco in qualsiasi momento mediante il menu "Add program".

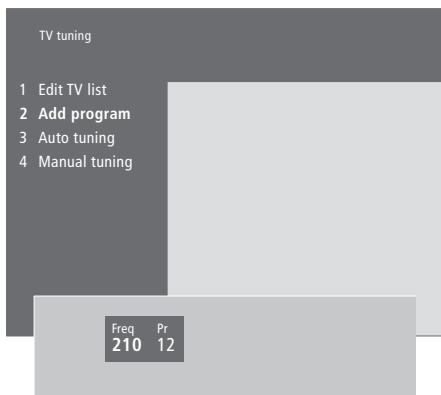

- > Premere **MENU** per richiamare il menu principale.
- > Premere **3** per richiamare il menu *Setup*.
- > Premere **GO** per richiamare il menu *Tuning*.
- > Premere nuovamente **GO** per richiamare il menu *TV tuning*.
- > Premere **2** per richiamare il menu *Add program*.
- > Premere **▲** per aggiungere nuovi canali. I campi *Freq* (frequenza) e *Pr* (programma) indicheranno lo stato di progressione.
- > Premere **STOP** per interrompere l'aggiunta dei canali. È poi possibile spostare, rinominare o eliminare i canali elencati, come descritto nel capitolo "Modifica dei canali TV sintonizzati" a pag. 28.
- > Dopo aver sintonizzato, nominato e ordinato a piacere i canali, premere **EXIT** per uscire dalla funzione.

Modifica dei canali TV sintonizzati

È possibile regolare i canali TV sintonizzati in qualsiasi momento o sintonizzare canali non memorizzati durante la sintonizzazione automatica.

Prima di sintonizzare i canali è anche possibile definire le impostazioni desiderate. Fra queste la scelta di un sistema di trasmissione per determinati tipi di canale, oppure l'impostazione di un decoder collegato, da attivarsi automaticamente ad ogni attivazione di un canale codificato.

Oltre a ciò, è possibile modificare il proprio elenco di canali rinominandoli, spostandoli all'interno dell'elenco o eliminando tutti i canali indesiderati, riducendo così il tempo trascorso a passare da un canale all'altro.

Regolazione dei canali TV sintonizzati

È possibile memorizzare i canali TV con numeri di programma particolari, nonché eseguire la sintonizzazione fine per la ricezione dei canali, indicare la presenza di canali codificati e scegliere tipi d'audio appropriati per i singoli canali.

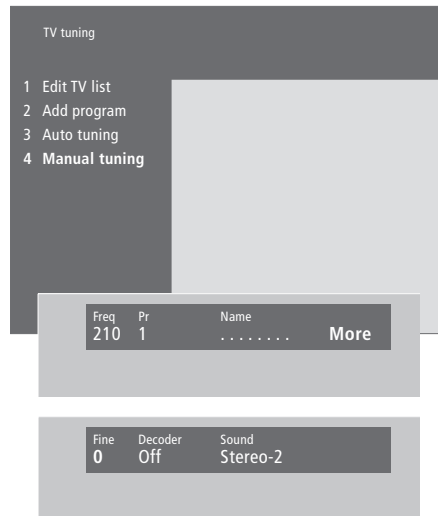

Se sul menu compare la voce "System", accertarsi che sia visualizzato il sistema di trasmissione corretto prima di iniziare la sintonizzazione:

- B/G... per PAL/SECAM B/G
- I... per PAL I
- L... per SECAM L
- M... per NTSC M
- D/K... per PAL/SECAM D/K

È possibile che non siano disponibili tutte le opzioni, a seconda del tipo di televisore.

Se i programmi sono trasmessi in due lingue e si desidera riprodurle entrambe è possibile memorizzare due volte il programma, una per ciascuna lingua.

- > Premere **MENU** per richiamare il menu principale.
- > Premere **3** per richiamare il menu *Setup*.
- > Premere **GO** per richiamare il menu *Tuning*.
- > Premere nuovamente **GO** per richiamare il menu *TV tuning*.
- > Premere **4** per richiamare il menu *Manual tuning*.
- > Premere ◀ oppure ▶ per spostarsi fra le voci di menu e ▲ oppure ▼ per visualizzare le proprie selezioni per ciascuna voce. Premendo ▲ dopo aver posizionato il cursore su *Freq* (frequenza), si avvia la ricerca automatica di un canale. Per inserire valori numerici utilizzare i tasti numerici del telecomando Beo4. Per inserire dei nomi, premere ▲ oppure ▼ per visualizzare il carattere desiderato. Quindi premere ▶ per passare alla posizione del carattere successivo.
- > Per visualizzare altre opzioni premere ▶ per spostare il cursore su *More*, quindi premere **GO**. Se si imposta la voce *Decoder* su *On*, *Dec1* o *Dec2*, è possibile tornare al menu precedente per iniziare a sintonizzare i canali codificati premendo **GO**.
- > Una volta sintonizzato un canale, è possibile selezionare anche il sistema audio desiderato; premere ▲ o ▼ per commutare tra le modalità audio correntemente trasmesse o per effettuare la regolazione fine del canale.
- > Premere **GO** dopo aver inserito le impostazioni desiderate oppure...
- > ...premere **EXIT** per uscire da tutti i menu senza memorizzare.

Spostamento dei canali sintonizzati

L'ordine in cui appaiono i canali può essere modificato sia al momento della loro attivazione, sia nell'elenco dei canali sullo schermo.

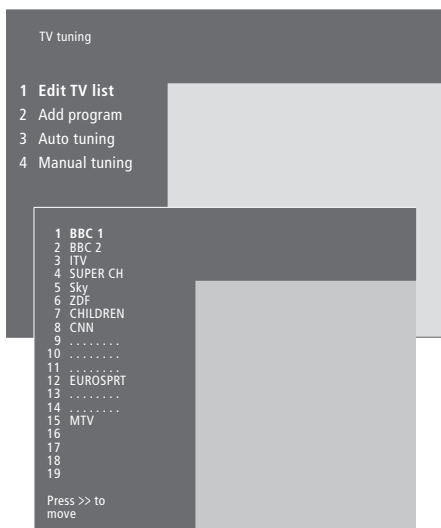

- > Premere **MENU** per richiamare il menu principale.
- > Premere **3** per richiamare il menu *Setup*.
- > Premere **GO** per richiamare il menu *Tuning*.
- > Premere nuovamente **GO** per richiamare il menu *TV tuning*.
- > Premere **GO** per richiamare il menu *Edit TV list*.
- > Premere **▼** o **▲** per scorrere l'elenco dei canali.
- > Dopo avere individuato il canale che si desidera spostare, premere **▶▶** per rimuoverlo dall'elenco.
- > Premere **▼** o **▲** per spostare il canale sulla nuova posizione, oppure premere il numero corrispondente alla nuova posizione.
- > Premere **◀◀** per reintrodurre il canale nell'elenco. Se il canale spostato va a occupare il posto di un altro canale, quest'ultimo verrà estratto dall'elenco e potrà essere collocato altrove.
- > Dopo avere spostato i canali, premere **EXIT** per uscire da tutti i menu.

Denominazione dei canali sintonizzati

Se possibile, BeoSystem 1 nomina i canali rilevati con la sintonizzazione automatica, ma i nomi così assegnati possono essere modificati in qualsiasi momento.



- > Premere **MENU** per richiamare il menu principale.
- > Premere **3** per richiamare il menu *Setup*.
- > Premere **GO** per richiamare il menu *Tuning*.
- > Premere nuovamente **GO** per richiamare il menu *TV tuning*.
- > Premere **GO** per richiamare il menu *Edit TV list*.
- > Premere ▼ o ▲ per spostarsi nell'elenco dei canali.
- > Dopo avere individuato il canale al quale si desidera assegnare un nome, premere **GO**. Il cursore sarà posizionato sul primo carattere che andrà a comporre il nome.
- > Premere ◀ oppure ▶ per spostarsi fra caratteri, quindi ▲ oppure ▼ per selezionare i caratteri stessi.
- > Premere **GO** per memorizzare un nome e tornare all'elenco oppure...
- > ...premere **STOP** per tornare all'elenco senza memorizzare il nome.
- > Premere **EXIT** per uscire da tutti i menu.

Eliminazione dei canali sintonizzati

È possibile eliminare tutti i canali sintonizzati indesiderati dall'elenco TV.

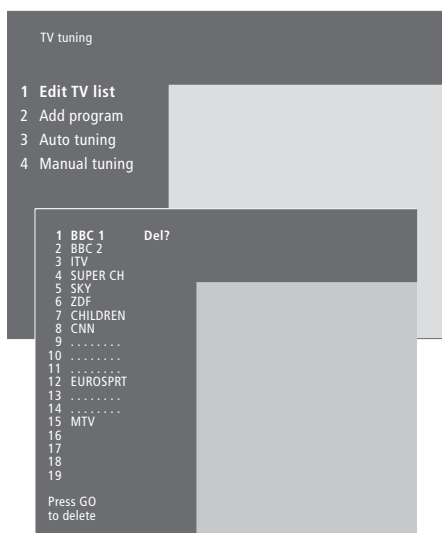

- > Premere **MENU** per richiamare il menu principale.
- > Premere **3** per richiamare il menu *Setup*.
- > Premere **GO** per richiamare il menu *Tuning*.
- > Premere **GO** per richiamare il menu *Edit TV list*.
- > Premere **▼** o **▲** per spostarsi nell'elenco dei canali.
- > Dopo avere individuato il canale che si desidera eliminare, premere **MENU**. Vicino al nome del canale viene visualizzato *Del?*
- > Premere **GO** per eliminare il canale oppure...
- > ...premere **STOP** per tornare all'elenco senza eliminare il canale.
- > Premere **EXIT** per uscire da tutti i menu.

Registrazione ed utilizzo di apparecchiature video supplementari

Se si collegano a BeoSystem 1 dei dispositivi supplementari, questi dovranno essere registrati nel menu *Connections*.

Le impostazioni selezionate nel menu *Connections* informano il televisore dei dispositivi collegati.

Per informazioni relative alle modalità di collegamento delle apparecchiature supplementari, consultare i capitoli "Collegamento di dispositivi supplementari" a pag. 44 e "Pannelli delle prese" a pag. 45.

Una volta collegata e registrata l'apparecchiatura video supplementare nel menu *Connections*, come descritto, è possibile azionarla con il telecomando Beo4.

Quali sono i dispositivi collegati?

La registrazione dei dispositivi collegati a BeoSystem 1 consente di controllarli mediante il telecomando Beo4.

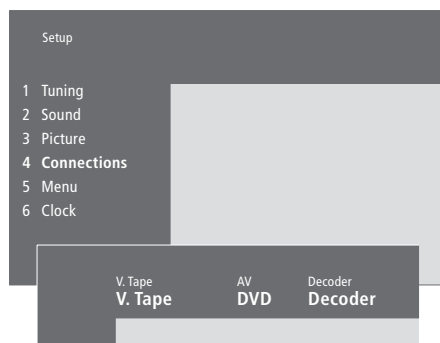

Dispositivi collegabili a ciascuna presa

V.Tape

V.Tape... per un videoregistratore Bang & Olufsen

DVD... per un lettore DVD

STB (SAT), STB (V.AUX)... per un set-top box*

None... se non è collegato alcun dispositivo

AV

DVD... per un lettore DVD

STB (SAT), STB (V.AUX)... per un set-top box*

V.AUX... per altre apparecchiature

Non B&O V.Tape2... per un videoregistratore non prodotto da Bang & Olufsen

V.Tape2... per un videoregistratore Bang & Olufsen

S-VHS V.TP2... per un videoregistratore Super-VHS

Decoder(2)... per un secondo decodificatore.

Collegare il decodificatore principale alla presa DECODER

Doorcam... per impianto videocitofono

None... se non è collegato alcun dispositivo

- > Premere **MENU** per richiamare il menu principale.
- > Premere **3** per richiamare il menu *Setup*.
- > Premere **4** per richiamare il menu *Connections*.
- > Premere **▶▶** per selezionare una presa.
- > Premere **▲** o **▼** per scorrere l'elenco dei tipi di dispositivo disponibili fino a individuare quelli collegati. Selezionare *None* se non è stato collegato nessun dispositivo.
- > Dopo aver selezionato il tipo di apparecchiatura appropriato, premere **GO** per memorizzare le impostazioni oppure...
- > ...premere **EXIT** per uscire da tutti i menu senza memorizzare.

Decoder

Decoder(1)... per un decodificatore principale o per una scatola di espansione

STB (SAT), STB (V.AUX)... per un set-top box*

V.AUX... per altri dispositivi non prodotti da Bang & Olufsen

Non B&O V.Tape2... per un videoregistratore non prodotto da Bang & Olufsen

None... se non è collegato alcun dispositivo

*NOTA: Scegliere STB (SAT) per un set-top box primario e STB (V.AUX) per un set-top box secondario.

Scelta di un set-top box

Al momento della registrazione di un set-top box nel menu *Connections* viene visualizzato un elenco di dispositivi tra cui effettuare una selezione.



Se tutte le prese sono in uso, il secondo set-top box potrà essere collegato alla presa CamCorder. Per ulteriori informazioni, consultare il capitolo "Collegamento di un set-top o decodificatore" a pag. 8 del Manuale di riferimento.

Alla visualizzazione dell'elenco di set-top box...

- > Premere ▼ per scorrere l'elenco.
- > Premere GO per selezionare il tipo di STB.

Accesso ai dispositivi video supplementari

Alcuni dispositivi collegati sono accessibili mediante il telecomando Beo4.

Premere per attivare un videoregistratore

V TAPE

Premere ripetutamente fino a visualizzare V.TAPE2 su Beo4

LIST

V.TAPE2

Premere per attivare un secondo videoregistratore

GO

Premere ripetutamente fino a visualizzare V.AUX su Beo4

LIST

V.AUX

Premere per attivare un dispositivo registrato come V.AUX, per esempio un set-top box

GO

Per visualizzare V.AUX o V.TAPE2 sul telecomando Beo4, queste opzioni devono essere aggiunte all'elenco delle funzioni di Beo4. Per ulteriori informazioni, consultare il capitolo "Personalizzazione di Beo4" a pag. 18 del Manuale di riferimento.

Le impostazioni di immagine e audio sono programmate in fabbrica su valori neutri, in grado di soddisfare la maggior parte delle condizioni di visione e di ascolto. Se lo si desidera, tuttavia, è possibile regolare dette impostazioni a piacere.

È possibile regolare colore, luminosità o contrasto. Le impostazioni dell'audio comprendono bilanciamento, bassi, acuti e sonorità. Se la configurazione comprende un subwoofer BeoLab 2, è possibile regolare anche il livello del subwoofer.

Inoltre è possibile memorizzare temporaneamente le impostazioni dell'immagine e dell'audio fino allo spegnimento di BeoSystem 1, oppure in modo permanente.

Per ulteriori informazioni su come modificare il formato dell'immagine, consultare il capitolo "Home Theatre" a pag. 10.

Regolazione di colore, luminosità o contrasto

Regolare le impostazioni dell'immagine mediante il menu *Picture*. Le impostazioni temporanee sono annullate allo spegnimento di BeoSystem 1.

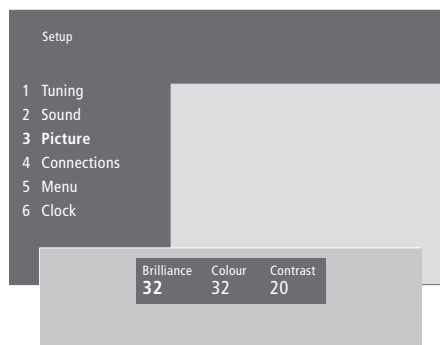

Regolazione di colore, luminosità o contrasto...

- > Premere **MENU** per richiamare il menu principale.
- > Premere **3** per richiamare il menu *Setup*.
- > Premere **3** per richiamare il menu *Picture*.
- > Premere **◀** oppure **▶** per spostarsi fra le voci del menu.
- > Premere **▲** o **▼** per regolare le impostazioni di ciascuna funzione.
- > Premere **EXIT** per memorizzare le impostazioni fino allo spegnimento di BeoSystem 1 oppure...
- > ...premere **GO** per memorizzare le impostazioni in modo permanente.

Nel caso di dispositivi video che utilizzino il segnale NTSC, sarà disponibile una quarta opzione di regolazione: Tint (sfumatura del colore).

Regolazione di volume, bassi, acuti o sonorità

È possibile regolare il volume audio, selezionare una combinazione di diffusori o regolare il bilanciamento dei diffusori direttamente sul telecomando Beo4 in qualsiasi momento senza richiamare un menu, tuttavia occorre richiamare il menu *Sound* per poter regolare i bassi, gli acuti e la sonorità.

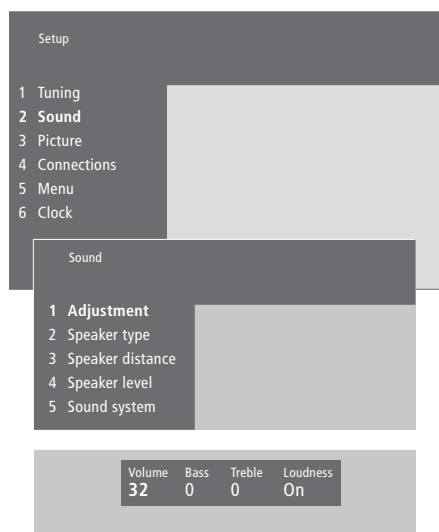

Per modificare il volume, i bassi, gli acuti o la sonorità...

- > Premere **MENU** per richiamare il menu principale.
- > Premere **3** per richiamare il menu *Setup*.
- > Premere **2** per richiamare il menu *Sound**
- > Premere **GO** per richiamare il menu *Adjustment*.
- > Premere **◀** o **▶** per spostarsi fra le voci del menu.
- > Premere **▲** o **▼** per regolare le impostazioni di ciascuna funzione.
- > Premere **EXIT** per memorizzare le impostazioni fino allo spegnimento di BeoSystem oppure...
- > ...premere **GO** per memorizzare le impostazioni in modo permanente.

Il contenuto del menu "Sound" dipende dal numero di diffusori collegati a BeoSystem 1.

*NOTA! Il menu *Sound* consentirà di regolare il diffusore per audio surround in maniera permanente. Per ulteriori informazioni, consultare il capitolo "Collegamento dei diffusori – audio surround" a pag. 4 del Manuale di riferimento.

Visualizzazione del nome del sistema audio attivo

Il modulo audio surround del televisore consente di vedere quale sistema attivo è correntemente in uso nel dispositivo o programma in visione.

Il sistema audio è parte integrante di un programma o, per esempio, di un DVD. Perciò, poiché il sistema audio è distribuito dall'emittente, non è possibile preimpostarne uno in questo menu.

Il segnale di un determinato sistema audio può accendere automaticamente la combinazione di diffusori considerata ottimale per il sistema audio specifico. È tuttavia possibile trascurare la variazione automatica di combinazione di diffusori. Per ulteriori informazioni, consultare la sezione "Home Theatre" a pag. 10.

I sistemi audio che possono essere elencati nel menu sono: Dolby Digital, Dolby Surround Pro Logic, Dolby 3 Stereo, Dolby Digital + Dolby Surround Pro Logic, Mono/Stereo e DTS Digital Surround.

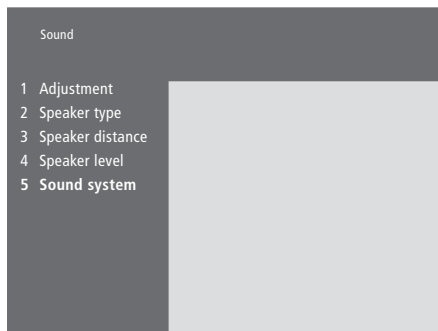

- > Premere **MENU** per richiamare il menu principale.
- > Premere **3** per richiamare il menu *Setup*.
- > Premere **2** per richiamare il menu *Sound*.
- > Premere **5** per richiamare il menu *Sound system*. Viene visualizzato il sistema audio attivo. Se il Dolby non è attivo, sarà visibile la dicitura Mono/Stereo.
- > Premere **EXIT** per uscire da tutti i menu.

BeoSystem 1 è dotato di orologio a 24 ore incorporato.

Quando si imposta BeoSystem 1 per l'accensione o la disattivazione ad un particolare orario oppure quando si imposta il timer per registrare un programma su di un videoregistratore BeoCord V 8000 collegato, l'orologio assicura che tutte le funzioni siano attivate e disattivate al momento giusto.

Il modo più semplice per regolare l'orologio consiste nel sincronizzarlo con il servizio Televideo di un canale TV sintonizzato mediante il menu *Clock*. Se si sceglie di sincronizzare l'orologio, è sufficiente avvalersi del servizio Televideo offerto dal programma TV che si sta guardando. Se non è disponibile un servizio Televideo, si potrà regolare l'orologio manualmente.

Prima di sincronizzare l'orologio ad un canale sintonizzato, accertarsi che tale canale offra un servizio Televideo.

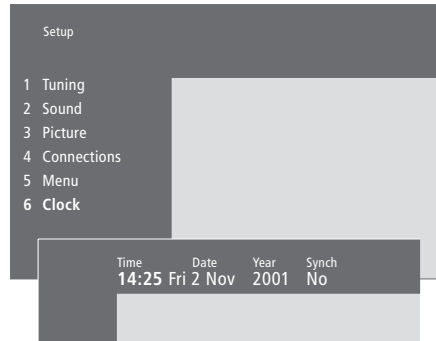

Abbreviazioni per i mesi e i giorni della settimana

<i>Jan...</i>	Gennaio	<i>Jul...</i>	Luglio
<i>Feb...</i>	Febbraio	<i>Aug...</i>	Agosto
<i>Mar...</i>	Marzo	<i>Set...</i>	Settembre
<i>Apr...</i>	Aprile	<i>Oct...</i>	Ottobre
<i>May...</i>	Maggio	<i>Nov...</i>	Novembre
<i>Jun...</i>	Giugno	<i>Dec...</i>	Dicembre

<i>Mon...</i>	Lunedì
<i>Tue...</i>	Martedì
<i>Wed...</i>	Mercoledì
<i>Thu...</i>	Giovedì
<i>Fri...</i>	Venerdì
<i>Sat...</i>	Sabato
<i>Sun...</i>	Domenica

Impostazione dell'ora e della data...

- > Premere **MENU** per richiamare il menu principale.
- > Premere **3** per richiamare il menu *Setup*.
- > Premere **6** per richiamare il menu *Clock*. *Time* è già evidenziato. Se *Synch* è impostato su *No*, inserire l'ora manualmente.
- > Inserire l'ora attuale con l'ausilio dei pulsanti numerici del telecomando Beo4.
- > Premere **◀** oppure **▶** per spostarsi fra le voci del menu.
- > Premere **▲** o **▼** per visualizzare le opzioni relative ad una voce del menu. Selezionare il canale attualmente in visione premendo **▲** oppure **▼**, fino a visualizzare il nome del canale.
- > Premere **GO** per memorizzare le impostazioni dell'ora e della data oppure...
- > ...premere **EXIT** per uscire da tutti i menu senza memorizzare.

Se l'orologio non viene aggiornato in concomitanza con il passaggio fra la stagione estiva e quella invernale, sarà sufficiente selezionare il canale con il quale l'orologio era stato sincronizzato la prima volta, e l'orologio viene aggiornato.

Questo capitolo descrive le varie modalità di posizionamento, collegamento e manutenzione di BeoSystem 1 e contiene inoltre una descrizione generale dei pannelli delle prese.

Quando si esegue la configurazione di BeoSystem 1 si consiglia di

attenersi al procedimento seguente:

- Estrarre BeoSystem 1 dall'imballo e posizionarlo come descritto nelle pagine successive
- Valutare l'adeguatezza dell'ambiente circostante per BeoSystem 1. Seguire a tal fine le indicazioni riportate nella pagina a fianco
- Montare il ricevitore IR
- Montare lo schermo
- Collegare i cavi, le apparecchiature supplementari e i diffusori come descritto nelle pagine successive.

Installazione di BeoSystem 1, 40

- Posizionamento di BeoSystem 1
- Descrizione dei pannelli delle prese e dei collegamenti
- Collegamento del ricevitore IR
- Collegamento di uno schermo a BeoSystem 1
- Collegamento dell'antenna e dell'alimentazione

Collegamento di dispositivi supplementari, 44

- Audio master
- AV 2 Expander
- Set-top box
- Decodificatore
- Videoregistratore
- Lettore DVD
- Console per videogiochi, videocamera, ecc.

Pannelli delle prese, 45

- Pannello della presa AV e dell'antenna
- Pannello per i diffusori e per le prese degli ingressi digitali
- Prese supplementari

Pannello delle prese ausiliario, 48

- Pannello operativo delle prese
- Riproduzione da videocamera a BeoSystem 1
- Copia da videocamera

Manutenzione di BeoSystem 1, 49

- Pulizia delle superfici...
- Pulizia di Beo4...
- Sostituzione delle batterie...

Installazione di BeoSystem 1

Per l'installazione di BeoSystem 1 si consiglia di attenersi al procedimento seguente:

- Estrarre BeoSystem 1 dall'imballo e posizionarlo come descritto nelle pagine successive
- Valutare l'adeguatezza dell'ambiente circostante per BeoSystem 1. Seguire a tal fine le indicazioni riportate in questa pagina
- Montare il ricevitore IR
- Montare lo schermo
- Collegare i cavi, le apparecchiature supplementari e i diffusori come descritto nelle pagine successive.

Non collegare BeoSystem 1 alla rete di alimentazione prima di aver collegato lo schermo, i diffusori ed eventuali altri dispositivi!

Per una descrizione generale del pannello delle prese ausiliario, consultare il capitolo "Pannello delle prese ausiliario" a pag. 48.

Posizionamento di BeoSystem 1

- Verificare che BeoSystem 1 sia stato installato, posizionato e collegato conformemente alla presente Guida.
- BeoSystem 1 è stato concepito esclusivamente per essere utilizzato in ambienti domestici, privi di umidità e a temperature comprese tra 10 e 40°C.
- Non posare oggetti sopra a BeoSystem 1.
- Per garantire una corretta ventilazione, lasciare uno spazio di almeno 5 centimetri ai lati di BeoSystem 1 e 10 centimetri al di sopra.
- Appoggiare sempre BeoSystem 1 su una superficie solida e stabile.
- Non tentare di aprire BeoSystem 1. Lasciare tali operazioni al personale specializzato di assistenza.

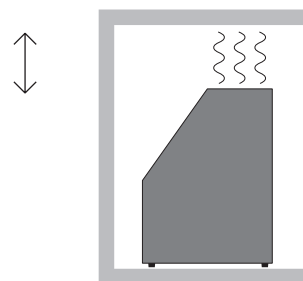

Descrizione delle prese

- 1 Interruttore generale
- 2 Presa ricevitore IR
- 3 Pannello delle prese ausiliario
- 4 Collegamento alla rete di alimentazione
- 5 Area delle prese per schermo da proiettore e al plasma
- 6 Pannello delle prese dei diffusori e della presa dell'ingresso digitale
- 7 Pannello della presa AV e della presa dell'antenna
- 8 Presa della ventola
- 9 Presa di controllo 0/12 V

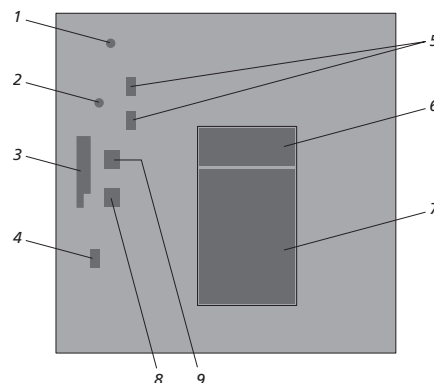

Per ulteriori informazioni sulle prese, consultare il capitolo "Pannelli delle prese" a pag. 45.

Collegamento del ricevitore IR

Per agevolare l'azionamento mediante telecomando di BeoSystem 1 e di tutti i dispositivi collegati, è necessario collegare il ricevitore IR a BeoSystem 1.

Il ricevitore IR è una specie di "sensore" in grado di captare i segnali provenienti dal telecomando Beo4 e di inviarli a BeoSystem 1. BeoSystem 1 invia quindi i segnali di comando appropriati allo schermo, al proiettore o agli altri dispositivi collegati.

Per collegare il ricevitore IR...

- > Rimuovere il coperchio posteriore del ricevitore IR (svitare le due viti (C) e allentare le due viti (D), quindi sollevare il coperchio).
- > Tagliare il cavo in dotazione fino alla lunghezza necessaria e spellarne un'estremità.
- > Inserire l'estremità del cavo nel morsetto (E) e collegare i conduttori ai terminali all'interno del ricevitore nella sequenza indicata. Serrare il morsetto.
- > Applicare il coperchio posteriore e fissare il ricevitore IR alla parete come descritto di seguito.
- > Collegare il cavo alla presa IR RECEIVER di BeoSystem 1.

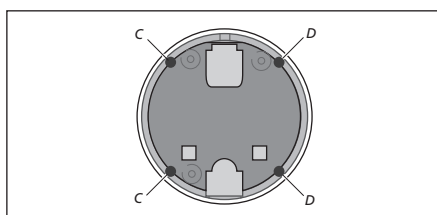
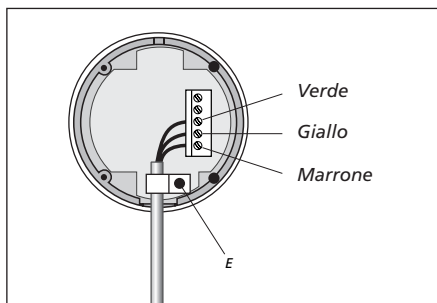

Per fissare il ricevitore IR alla parete...

- > Usare la staffa da parete come modello e ricavare due fori nella parete.
- > Fissare la staffa alla parete per mezzo delle due viti e dei due bulloni a espansione (A) forniti in dotazione.
- > Dopo aver montato il cavo del ricevitore come descritto sopra, appendere il ricevitore alla staffa e fissarlo con una vite (B).
- > Fissare il cavo alla parete e portarlo fino a BeoSystem 1.

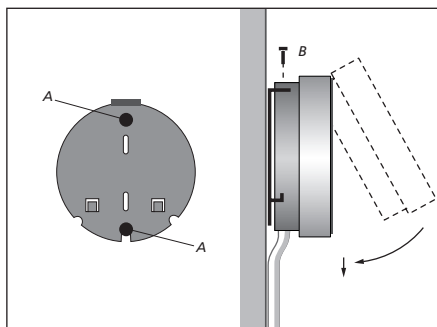

Collegamento di uno schermo a BeoSystem 1

BeoSystem 1 è stato studiato per uno schermo al plasma. Tuttavia esso supporta anche l'uso di un proiettore frontale o posteriore o di uno schermo LCD. Inoltre BeoSystem 1 può essere collegato a un sistema di automazione domestica con il quale controllare l'illuminazione e i tendaggi della stanza allo spegnimento dell'apparecchio.

IMPORTANTE! Lo schermo collegato a BeoSystem 1 deve essere compatibile con un ingresso da 50 Hz!

I disegni a fianco illustrano esempi di BeoSystem 1 in configurazioni con schermo al plasma/LCD, proiezione e sistema di automazione domestica. È possibile collegare più tipi di schermo contemporaneamente.

I disegni a fianco hanno una funzione puramente indicativa e pertanto possono non essere validi per il vostro schermo specifico. L'installazione dello schermo e il suo collegamento a BeoSystem 1 debbono essere effettuati dall'installatore.

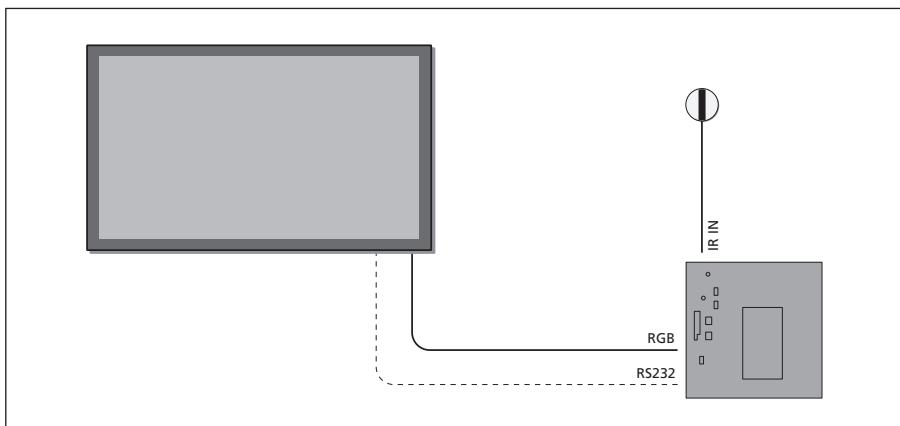

BeoSystem 1 collegato a uno schermo al plasma o LCD.

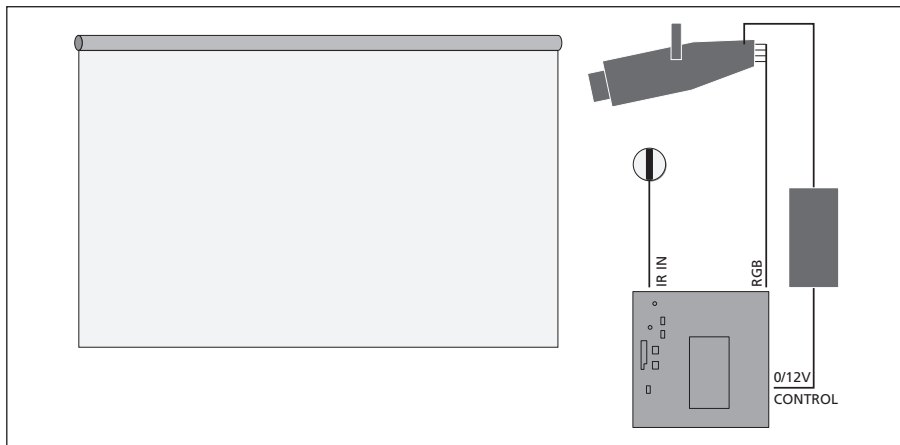

BeoSystem 1 collegato a un proiettore.

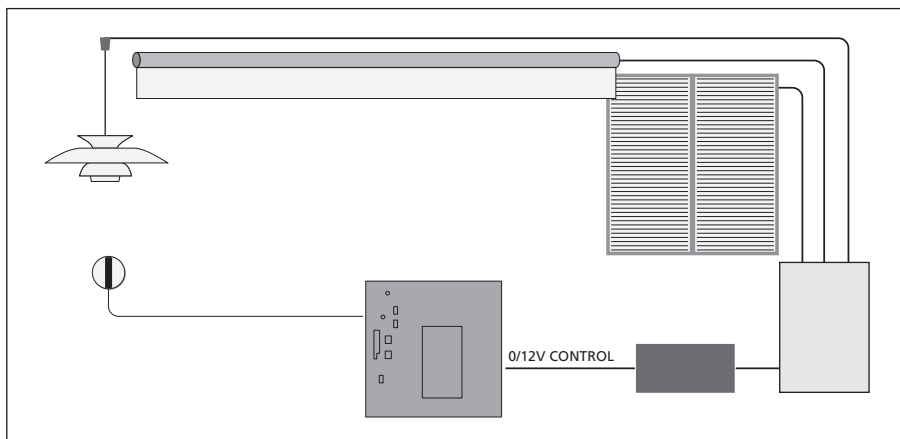

BeoSystem 1 collegato a un sistema di automazione domestica. I sistemi di automazione domestica possono essere collegati solo nelle configurazioni con proiettore anteriore o posteriore.

Collegamento dell'antenna e dell'alimentazione

Se BeoSystem 1 è installato senza ulteriori dispositivi, è sufficiente collegare l'antenna alla presa VHF/UHF di BeoSystem 1 e collegare quest'ultimo alla rete di alimentazione.

Se i diffusori non sono ancora stati collegati o se si desidera collegare altri dispositivi, posticipare il collegamento di BeoSystem 1 alla rete di alimentazione.

Ultimi i collegamenti...

Collegare BeoSystem 1 alla rete di alimentazione e attivare l'interruttore generale posto sul retro. L'impianto si trova in modalità standby ed è pronto per l'uso. Se BeoSystem 1 è installato senza ulteriori dispositivi, è possibile iniziare a sintonizzarsi sui canali secondo la procedura descritta nella sezione "Ricerca dei canali disponibili" a pag. 26.

BeoSystem 1 è stato progettato per rimanere in modalità standby quando non viene utilizzato. Per questo motivo, per facilitare l'uso del telecomando ecc., è essenziale che la rete dell'alimentazione resti attivata.

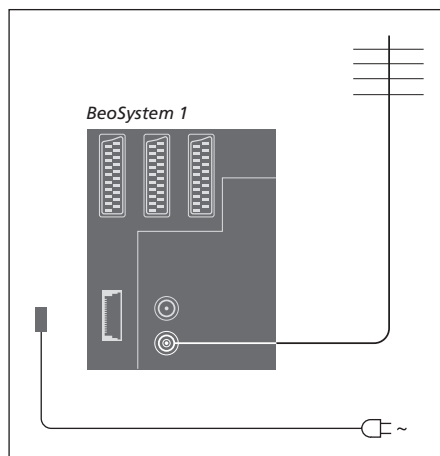

Collegamento di dispositivi supplementari

È possibile collegare a BeoSystem 1 tipi diversi di dispositivi audio e video, quali un videoregistratore, un set-top box o una videocamera.

Le apparecchiature audio vengono collegate mediante presa Master Link.

Quando vengono collegati dei dispositivi video a BeoSystem 1, si ricordi di utilizzare per prima la presa AV del televisore, se è ancora libera. Per ulteriori informazioni sui collegamenti, consultare il Manuale di riferimento.

Consultare la Guida fornita con il dispositivo supplementare per controllare se è stato collegato correttamente.

Si ricordi di registrare tutti i dispositivi collegati. Per ulteriori informazioni, consultare il capitolo *“Registrazione ed utilizzo di apparecchiature video supplementari”* a pag. 32.

Audio Master

Utilizzando un cavo BeoLink, collegare il connettore multipolare alla presa MASTER LINK su BeoSystem 1 e l'altro connettore multipolare alla presa MASTER LINK presente sull'impianto audio.

AV 2 Expander

L'accessorio opzionale AV 2 Expander è un espansore SCART per il collegamento di dispositivi non prodotti da Bang & Olufsen, quali decoder, console per videogiochi e videocamere alla presa DECODER di BeoSystem 1. Usare un cavo a 21 poli per collegare una spina alla presa TV della scatola di espansione, e l'altra spina alla presa DECODER di BeoSystem 1. Non è possibile utilizzare il telecomando con i dispositivi collegati per mezzo di AV 2 Expander.

Set-top box

Utilizzare il cavo AV a 21 poli per collegare il set-top box a BeoSystem 1. Per abilitare il controllo remoto del set-top box con il telecomando Beo4, è necessario collegare anche un trasmettitore IR a bassa potenza.

Decodificatore

Per collegare un decoder AV (a banda di base come Canal+), collegare il cavo dell'antenna a BeoSystem 1. Collegare quindi il decoder AV decoder alla presa a 21 poli DECODER di BeoSystem 1.

Se si desidera collegare un decodificatore RF, si ricordi di collegare il cavo dell'antenna esterna alla presa di ingresso del decodificatore e di fare arrivare il cavo alla presa dell'antenna di BeoSystem 1 (contrassegnata con VHF/UHF). Collegare il decodificatore RF alla presa a 21 pin contrassegnata con DECODER su BeoSystem 1.

Videoregistratore

Utilizzare un cavo a 21 pin per collegare un videoregistratore BeoCord V 8000 alla presa V.TAPE di BeoSystem 1. Collegare il cavo dell'antenna alla presa d'ingresso sul videoregistratore. Inviare il segnale dell'antenna alla presa dell'antenna di BeoSystem 1.

Lettores DVD

Utilizzare un cavo a 21 poli per collegare un lettore DVD, come per esempio DVD 1 di Bang & Olufsen, a BeoSystem 1. Collegare un'estremità alla presa AV sul lettore DVD, e l'altra alla presa AV di BeoSystem 1. Collegare la presa DIGITAL OUTPUT di DVD 1 alla presa SPDIF 1 di BeoSystem 1. Se il cavo necessario non è in dotazione, è possibile procurarselo presso il rivenditore specializzato Bang & Olufsen.

Console per videogiochi, videocamera, ecc.

Si raccomanda di utilizzare il pannello delle prese ausiliario per le apparecchiature che si collegano temporaneamente, quali una console per videogiochi o una telecamera. L'utilizzo di tali prese è spiegato nel capitolo *“Pannello delle prese ausiliario”* a pag. 48.

Pannelli delle prese

Il pannello posteriore delle prese di BeoSystem 1 consente il collegamento dei cavi per i segnali in entrata e di tutta una varietà di dispositivi aggiuntivi, quali lettore DVD, oppure di un sistema audio collegato Bang & Olufsen.

Le prese V.TAPE, AV e DECODER permettono il collegamento di dispositivi supplementari.

Ogni dispositivo collegato a queste prese deve essere registrato nel menu *Connections*. Per ulteriori informazioni, consultare il capitolo "Registrazione ed utilizzo di apparecchiature video supplementari" a pag. 32.

Pannello della presa AV e dell'antenna

V.TAPE

Presa a 21 poli per il collegamento di un videoregistratore BeoCord V 8000.

AV

Presa a 21 poli per il collegamento AV di altri dispositivi, ad esempio un lettore DVD o un secondo decodificatore (non collegare decodificatori in banda base a questa presa).

DECODER

Presa a 21 poli per il collegamento di un set-top box secondario o di un decodificatore principale. La presa offre la possibilità di collegare o un decodificatore AV, oppure un decodificatore RF.

La presa può essere usata invece per una scatola di espansione AV 2, che permette di collegare contemporaneamente un decodificatore o altri dispositivi video ausiliari non Bang & Olufsen.

MASTER LINK

Presa per il collegamento di un sistema audio compatibile con i prodotti Bang & Olufsen. La presa viene anche usata per la distribuzione dell'audio in tutta la casa tramite il sistema BeoLink.

LINK

Presa di uscita per antenna per la distribuzione dei segnali video in altre stanze.

VHF/UHF

Presa d'ingresso dell'antenna per il segnale dell'antenna TV esterna o della rete TV via cavo.

ATTN. ON/OFF

Attenuatore del segnale dell'antenna. Le opzioni sono:

OFF: impostazione normale

ON: segnali attenuati

IR OUTPUT

Per il collegamento di un set-top box

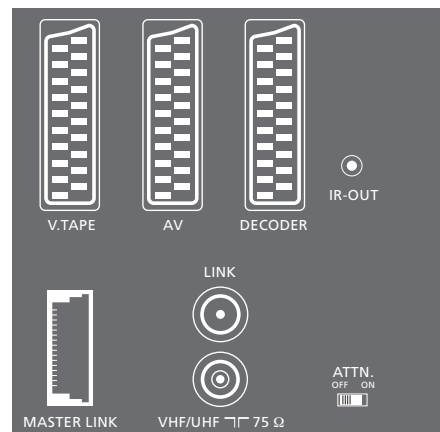

Pannello delle prese dei diffusori e dell'ingresso digitale

FRONT

Le due prese vengono utilizzate per collegare i diffusori anteriori in una configurazione audio surround.

CENTRE

Preso utilizzata per collegare i diffusori centrali in una configurazione audio surround.

REAR

Le due prese vengono utilizzate per collegare i diffusori posteriori esterni in una configurazione audio surround.

SUBWOOFER

Preso utilizzata per collegare a BeoLab 2 un subwoofer in una configurazione audio surround.

SPDIF 1

Preso d'ingresso digitale per il collegamento, ad esempio, di un lettore DVD. La presa SPDIF 1 è riservata all'ingresso digitale di un dispositivo collegato alla presa AV su BeoSystem 1.

SPDIF 2

Preso d'ingresso digitale per il collegamento, ad esempio, di un lettore DVD. La presa SPDIF 2 è riservata all'ingresso digitale di un dispositivo collegato alla presa V.TAPE su BeoSystem 1.

Se la presa V.TAPE è impostata per *V.tape* o *None*, la presa SPDIF 2 viene dedicata al dispositivo collegato alla presa DECODER.

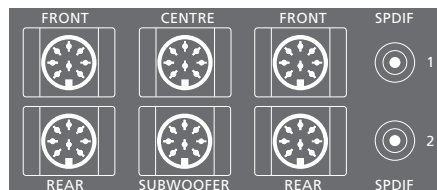

Prese supplementari

ON/OFF

Interruttore dell'alimentazione.

IR IN

Per il collegamento di un ricevitore IR BeoLink atto a consentire l'azionamento di BeoSystem 1 con telecomando.

MAINS

Collegamento alla rete di alimentazione.

RGB

Per il collegamento di uno schermo al plasma o LCD o megaschermo da proiettore.

RS232

Per il collegamento di uno schermo al plasma supportato da Bang & Olufsen o di un megaschermo da proiettore.

0/12V CONTROL

Per il collegamento di un sistema di automazione domestica con proiettore.

FAN

Per il collegamento di una ventola esterna.

S-VHS / VIDEO / R / L / PHONES

Prese per videocamera e cuffie. Per maggiori informazioni consultare il capitolo "Pannello delle prese ausiliario" a pag. 48.

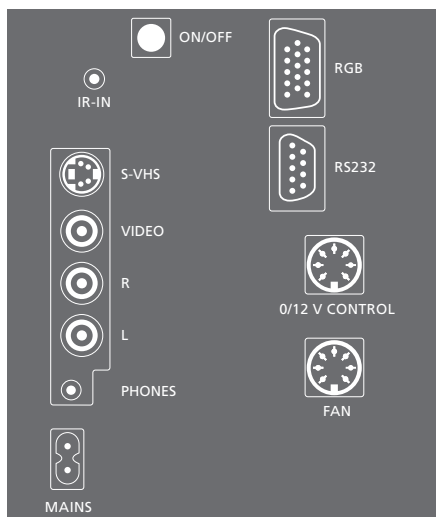

Pannello delle prese ausiliario

Consente di collegare un paio di cuffie per ascoltare un programma TV oppure una videocamera per vedere le proprie riprese su BeoSystem 1. Se BeoSystem 1 è collegato a un videoregistratore BeoCord V 8000, è possibile copiare le registrazioni da videocamera su una videocassetta.

Pannello operativo delle prese

S-VHS

Riservata esclusivamente al collegamento di videocamere S-VHS oppure Hi-8.

VIDEO – R – L

Tali prese sono riservate al collegamento di una videocamera:

L – R: Per il collegamento audio (rispettivamente per il canale audio destro e sinistro).

VIDEO: Per il segnale video.

PHONES

Le cuffie stereofoniche possono essere collegate alla presa contrassegnata PHONES. I diffusori di BeoSystem 1 potranno essere esclusi premendo la parte centrale del pulsante del volume del telecomando Beo4.

Riproduzione da videocamera a BeoSystem 1

Per riprodurre una registrazione effettuata con una videocamera, collegare la videocamera medesima e accendere BeoSystem 1. Quando viene avviata la riproduzione sulla videocamera, BeoSystem 1 registra automaticamente il segnale e le immagini trasmesse dalla videocamera saranno visibili sullo schermo del televisore.

Se il segnale della videocamera è spento...

> Premere ripetutamente LIST fino a visualizzare CAMCORD su Beo4, quindi premere GO.

Per visualizzare CAMCORD su Beo4 occorre innanzi tutto aggiungerlo all'elenco delle funzioni di Beo4. Per ulteriori informazioni, consultare il capitolo "Personalizzazione di Beo4" a pag. 18 del Manuale di riferimento.



Copia da videocamera

Se si dispone di un videoregistratore, come BeoCord V 8000, collegato a BeoSystem 1, e si collega la videocamera alle prese per videocamera e cuffie, è possibile copiare su di una videocassetta le registrazioni effettuate. Durante la copiatura è possibile guardare un programma TV, oppure portare BeoSystem 1 in standby.

Per copiare una registrazione dalla videocamera...

- > Collegare la videocamera e avviare la riproduzione della registrazione sulla videocamera.
- > Premere RECORD per preparare BeoCord V 8000 per la registrazione.
- > Premere di nuovo RECORD per avviare la registrazione.
- > Premere V TAPE, quindi STOP per interrompere la registrazione.
- > Premere RECORD per riprendere la registrazione interrotta oppure...
- > ...premere di nuovo STOP per arrestare la registrazione del tutto.

La normale manutenzione, ad esempio la pulizia di BeoSystem 1, spetta all'utente. Per ottenere i risultati migliori, si consiglia di attenersi alle istruzioni fornite a destra. Rivolgersi al proprio rivenditore autorizzato Bang & Olufsen per le raccomandazioni in merito alla manutenzione ordinaria.

Eventuali parti difettose sono coperte da garanzia durante il periodo di validità della stessa.

Pulizia delle superfici...

Spolverare le superfici utilizzando un panno asciutto e morbido. Rimuovere le macchie di unto o lo sporco persistente con un panno privo di sfilacciature e ben strizzato, imbevuto in una soluzione di acqua con alcune gocce di detergente delicato, quale un detersivo per bucato.

Pulizia di Beo4...

Pulire il telecomando Beo4 con un panno morbido, privo di peli e ben strizzato.

Sostituzione delle batterie...

Quando il display di Beo4 visualizza "BATTERY", è necessario sostituire le batterie del telecomando.

Beo4 richiede tre batterie. Si raccomanda di usare solamente batterie alcaline da 1,5 volt (formato AAA). Sostituire le batterie come illustrato in questa pagina. Tenere premuto il dito sulla sommità delle batterie finché il coperchio è stato riposizionato.

Una volta sostituite le batterie, occorrono circa 10 secondi prima che il display visualizzi "TV". Il telecomando Beo4 è pronto per l'uso.

Non impiegare mai alcool o altri solventi per pulire le superfici di BeoSystem 1!

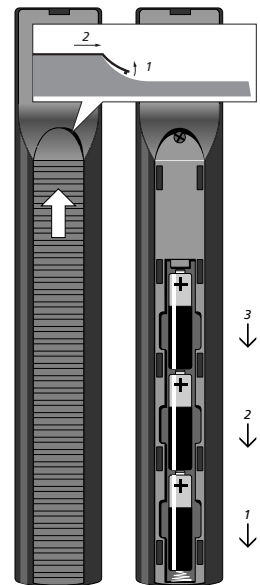

Audio surround

Impostazione dei diffusori – audio surround,
Manuale di riferimento, pagg. 4–7
Pannello delle prese dei diffusori e
dell'ingresso digitale, 46
Selezione dei diffusori per l'audio
cinematografico, 10

Audio

Funzioni del menu Adjustment,
Manuale di riferimento, pag. 23
Modifica del tipo di audio o della lingua, 9
Modifica di volume, bassi, acuti e sonorità, 35
Regolazione o disattivazione dell'audio, 9
Scelta di una combinazione di diffusori, 10
Selezione dei diffusori per l'audio
cinematografico, 10
Taratura del livello sonoro,
Manuale di riferimento, pag. 7
Visualizzazione del nome del sistema audio
attivo, 36

BeoLink

BeoSystem 1 in una stanza collegata –
collegamento, *Manuale di riferimento, pag. 16*
BeoSystem 1 in una stanza collegata –
funzionamento, *Manuale di riferimento, pag. 17*
Collegamenti da stanze collegate,
Manuale di riferimento, pag. 14
Distribuzione di audio ed immagini,
Manuale di riferimento, pag. 14
Frequenza di collegamento,
Manuale di riferimento, pag. 15
Modulatore di sistema,
Manuale di riferimento pag. 15
Presse collegamenti – Master Link, 45,
Manuale di riferimento, pag. 14

Canali TV

Aggiunta di nuovi canali TV, 27
Consultazione dell'elenco dei canali, 8
Denominazione di canali sintonizzati, 30
Eliminazione di canali sintonizzati, 31
Funzioni del menu Edit TV list,
Manuale di riferimento, pag. 22
Regolazione di canali sintonizzati, 28
Ricerca dei canali TV disponibili, 26
Selezione di un canale TV, 8
Spostamento di canali sintonizzati, 29

Codice PIN

Attivazione del sistema a codice PIN, 22
Modifica o eliminazione del codice PIN, 22
Se si dimentica il codice PIN, 23
Utilizzo del codice PIN, 23

Collegamenti

Collegamenti da stanze collegate,
Manuale di riferimento, pag. 14
Collegamento dei diffusori,
Manuale di riferimento, pag. 5
Collegamento dell'antenna e alla rete di
alimentazione, 43
Collegamento di BeoSystem 1, 40
Cuffie, 48
Decodificatore – AV o RF, 44,
Manuale di riferimento, pag. 10
Decodificatore – due decodificatori,
Manuale di riferimento, pag. 10
Dispositivi video supplementari, 44
– Audio Master, AV 2 Expander, set-top box,
decodificatore, videoregistratore, lettore
DVD, console per videogiochi, videocamera,
ecc.
Funzioni del menu Collegamenti,
Manuale di riferimento, pag. 25
Pannelli delle prese, 45–48
Pannello delle prese ausiliario, 48
Registrazione ed utilizzo di apparecchiature
video supplementari, 32
Set-top box – collegamento AV,
Manuale di riferimento, pag. 8
Set-top box – collegamento set-top box
alternativo, *Manuale di riferimento, pag. 9*
Set-top box – trasmettitore IR,
Manuale di riferimento, pag. 8
Sistema audio – collegamento con
BeoSystem 1, 44, *Manuale di riferimento pag. 12*

Collocazione

Collegamento di diffusori esterni,
Manuale di riferimento, pag. 4
Posizionamento di BeoSystem 1, 40

Contatto

Rivolgersi a Bang & Olufsen, 54

Cuffie

Pannello delle prese ausiliario, 48

Decodificatore

Collegamento del decodificatore AV o RF, 44,
Manuale di riferimento, pag. 10

Collegamento di due decodificatori,
Manuale di riferimento, pag. 10

Pannelli delle prese, 45

Diffusori

Collegamento dei diffusori,
Manuale di riferimento, pag. 5

Collegamento di diffusori esterni,
Manuale di riferimento, pag. 4

Funzioni del menu *Speaker distance*,
Manuale di riferimento, pag. 24

Funzioni del menu *Speaker level*,
Manuale di riferimento, pag. 24

Funzioni del menu *Speaker type*
Manuale di riferimento, pag. 24

Impostazione della distanza dei diffusori,
Manuale di riferimento, pag. 6

Selezione dei diffusori per l'audio
cinematografico, 10

Taratura del livello sonoro,
Manuale di riferimento, pag. 7

Display e menu

Informazioni visualizzate e menu, 5

Menu a video,

Manuale di riferimento, pagg. 20–26

Visualizzazione sullo schermo, 5

Formato

Scelta del formato dell'immagine, 11

Home Theatre

Immagine a tutto schermo, 11

Selezione dei diffusori per l'audio
cinematografico, 10

Immagine

Funzioni del menu *Picture*,
Manuale di riferimento pag. 26

Immagine a tutto schermo, 11

L'immagine nell'immagine
(Picture-in-Picture), 14

Regolazione di colore, luminosità o
contrasto, 34

Lingua

Modifica del tipo di audio o di lingua, 9

Manutenzione

Manutenzione di BeoSystem 1, 49

Sostituzione delle batterie di Beo4, 49

Master Link

BeoSystem 1 in una stanza collegata,
Manuale di riferimento, pag. 16

Collegamento e funzionamento di un
impianto audio, *Manuale di riferimento, pag. 12*

Distribuzione di audio e immagini con
BeoLink, *Manuale di riferimento, pag. 14*

Orologio

Funzioni del menu *Clock*,
Manuale di riferimento, pag. 25

Inserimento delle impostazioni per l'orologio
incorporato, 37

Pannelli delle prese

Collegamento di dispositivi supplementari, 44
Pannelli delle prese, 45

Pannello della presa AV e dell'antenna, 45

Pannello delle prese ausiliario, 48

Pannello delle prese dei diffusori e
dell'ingresso digitale, 46

Prese supplementari, 47

Proiettore

Collegamento di un proiettore, 42

Prese supplementari – proiettore, 47

Ricevitore IR

Abilitazione del telecomando Beo4 – collegamento del ricevitore IR, 41

Schermo al plasma

Collegamento di uno schermo al plasma, 42
Prese supplementari – schermo al plasma, 47

Schermo LCD

Collegamento di uno schermo LCD, 42
Prese supplementari – schermo LCD, 47

Set-top box

Collegamento alternativo di un set-top box, *Manuale di riferimento, pag. 9*
Funzionamento del set-top box, 20
Menu del Set-top Box Controller, 20
Set-top box – collegamento AV, *Manuale di riferimento, pag. 8*
Set-top box – trasmettitore IR, *Manuale di riferimento, pag. 8*

Sintonizzazione

Aggiunta di nuovi canali TV, 27
Denominazione di canali sintonizzati, 30
Eliminazione di canali sintonizzati, 31
Funzioni del menu *Add program*, *Manuale di riferimento, pag. 22*
Funzioni del menu *Auto tuning*, *Manuale di riferimento, pag. 22*
Funzioni del primo menu *TV manual tuning*, *Manuale di riferimento, pag. 23*
Funzioni del secondo menu *TV manual tuning*, *Manuale di riferimento, pag. 23*
Regolazione di canali sintonizzati, 28
Ricerca dei canali TV disponibili, 26
Spostamento di canali sintonizzati, 29

Sistema di automazione domestica

Collegamento di un sistema di automazione domestica, 42
Prese supplementari ñ sistema di automazione domestica, 47

Sottotitoli

Attivazione dei sottotitoli dal Televideo, 13

Telecomando Beo4

Accesso ai dispositivi supplementari mediante Beo4, 33
Aggiunta di un "pulsante" all'elenco Beo4, *Manuale di riferimento, pag. 18*
Configurazione di Beo4, *Manuale di riferimento, pag. 18*
Presentazione di BeoSystem 1 e Beo4, 4
Rimozione di un "pulsante" dall'elenco Beo4, *Manuale di riferimento pag. 19*
Sostituzione delle batterie di Beo4, 49
Spostamento dei "pulsanti" supplementari, *Manuale di riferimento, pag. 19*
Uso di Beo4, 4

Televideo

Attivazione dei sottotitoli dal Televideo, 13
Funzioni Televideo di base, 12
Memorizzazione delle pagine Televideo preferite – pagine Memo, 12
Pagine aggiornate di Televideo, 16
Televideo – funzioni di ingrandimento, mix e visualizzazione, 16
Vai direttamente ad una pagina mediante Fasttext, 17

Timer

Attivazione della riproduzione temporizzata, 19
Avvio e arresto automatico di BeoSystem 1, 18
Funzioni del menu *Activate timer*, *Manuale di riferimento, pag. 21*
Inserimento delle impostazioni per l'orologio incorporato, 37
Registrazione temporizzata mediante il Televideo, 19
Visualizzazione, modifica o annullamento di un timer, 19

Videocamera

Collegamento di una videocamera, 48
Copia da videocamera a videocassetta, 48
Riproduzione da videocamera a BeoSystem 1, 48

CE Il presente prodotto è conforme ai requisiti stabiliti dalle direttive UEE 89/336 e 73/23.

Informazioni per l'utente...

Durante la fase di progettazione e sviluppo dei prodotti, Bang & Olufsen dedica molta attenzione alle esigenze degli utenti, al fine di rendere i propri prodotti confortevoli e facili da utilizzare.

Ci auguriamo, quindi, che vorrete dedicare un po' del vostro tempo per comunicarci la vostra opinione sul vostro prodotto Bang & Olufsen. Tutto ciò che considerate importante, positivo o negativo, potrebbe contribuire ai nostri sforzi volti a perfezionare i nostri prodotti.

Grazie!

Scrivete a: Bang & Olufsen a/s
Customer Service
dept. 7205
Peter Bangsvej 15
DK-7600 Struer

oppure fax: Bang & Olufsen
Customer Service
+45 97 85 39 11 (fax)

o e-mail: beoinfo1@bang-olufsen.dk

Visitate il nostro sito Web all'indirizzo...
www.bang-olufsen.com

Prodotto su licenza concessa da Dolby Laboratories. "Dolby" e il simbolo della doppia D sono marchi della Dolby Laboratories. Opere confidenziali non pubblicate. Copyright 1992-1997. Tutti i diritti riservati.

DTS e DTS Digital Surround sono marchi registrati di Digital Theater Systems, Inc.

Le specifiche tecniche, le caratteristiche e l'uso delle stesse sono soggette a modifica senza obbligo di preavviso.



3508894040400009